

# **Boston** *E40, E50, E60, E70*

**Reference  
Speakers**

**Altavoces  
de referencia**

**Haut-parleurs  
de référence**

**Altoparlanti  
di riferimento**

**Referenz-  
lautsprecher**

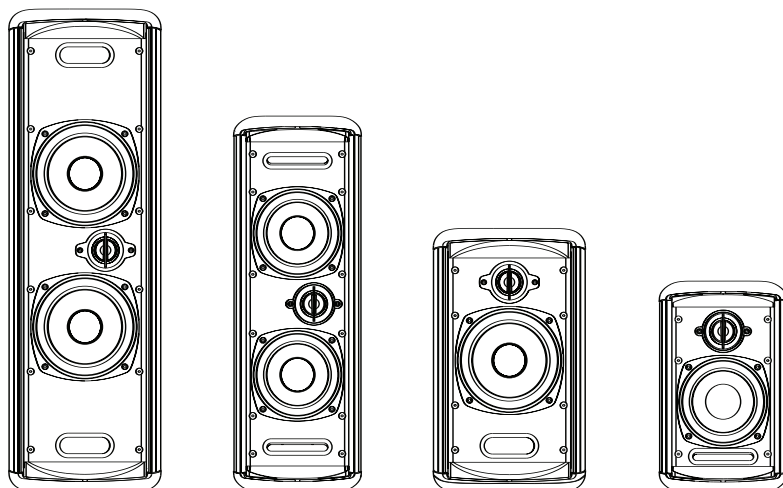

***Boston***  
*Boston Acoustics*

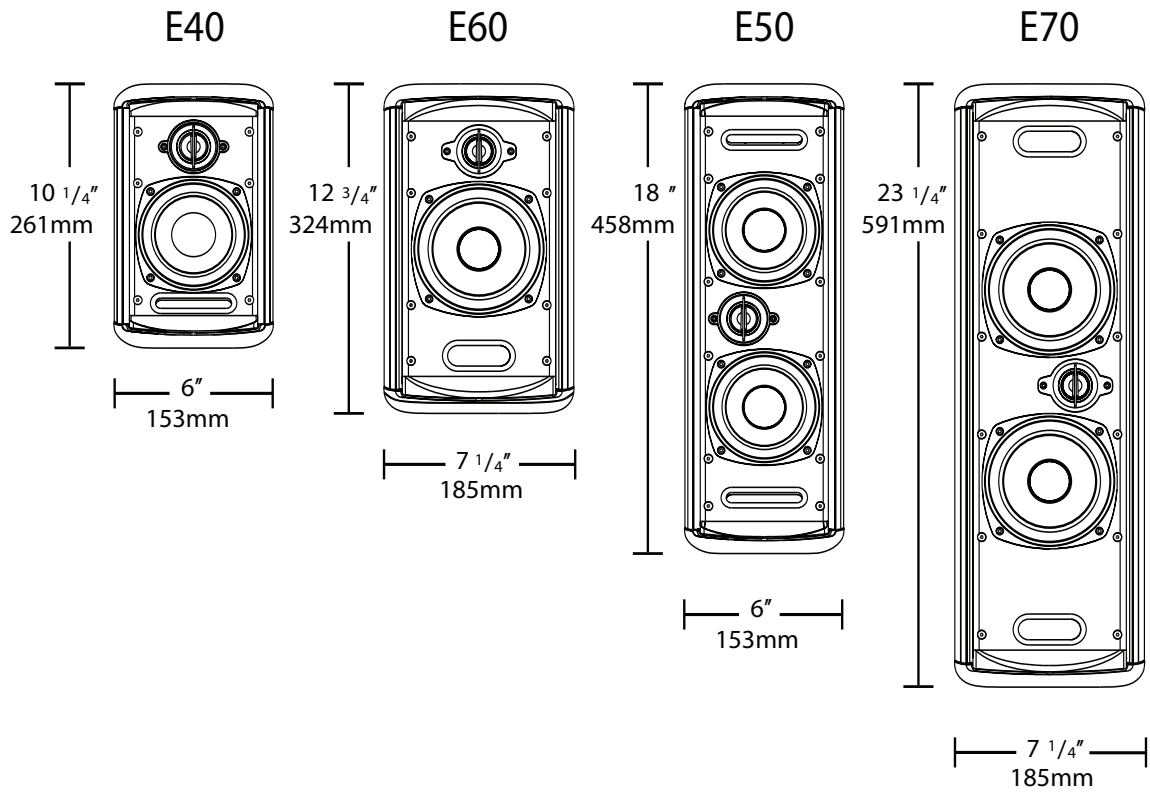

### TopViews

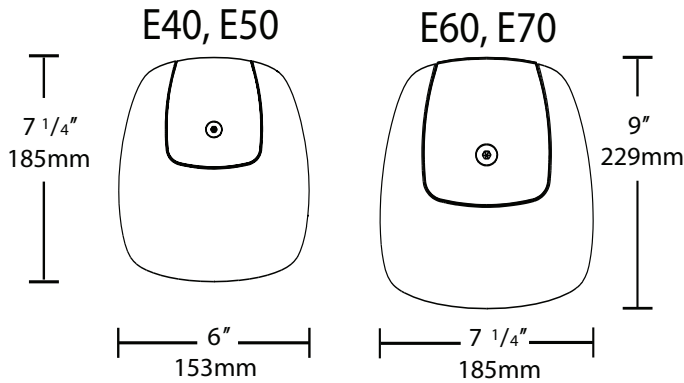

**Boston**  
 Boston Acoustics

### Boston E Series Dimension Sheet

For more information on the E Series or any Boston product, please contact Boston Technical Support at 1.978.538.5000 or by email at: [support@bostona.com](mailto:support@bostona.com)

## Contents

Specifications . . . . .	4
Shelf Mounting, Vertical . . . . .	5
Mounting Options . . . . .	6
Home Theater Placement . . . . .	7
Music Placement . . . . .	8
Hookup . . . . .	9
Listening Levels . . . . .	11
Contact Information . . . . .	11

## Índice

Especificaciones . . . . .	4
Montaje del estante, Vertical. . . . .	5
Opciones de montaje . . . . .	6
Ubicación del cine en casa . . . . .	7
Ubicación de la música . . . . .	8
Conexión . . . . .	9
Niveles de audición. . . . .	11
Información de contacto 11	

## Table des matières

Caractéristiques . . . . .	4
Montage sur étagère, vertical. . . . .	5
Options de montage . . . . .	6
Placement du home cinéma . . . . .	7
Placement de la musique . . . . .	8
Branchements . . . . .	9
Niveaux d'écoute . . . . .	11
Coordonnées. . . . .	11

## Sommario

Specifiche tecniche . . . . .	4
Montaggio a mensola, verticale. . . . .	5
Opzioni di montaggio. . . . .	6
Posizionamento del home theatre . . . . .	7
Posizionamento per l'ascolto della musica . . . . .	8
Collegamenti. . . . .	9
Livelli di ascolto. . . . .	11
Come contattarci . . . . .	11

## Packungsinhalt

Technische Daten . . . . .	4
Regalmontage, vertikal. . . . .	5
Montageoptionen. . . . .	6
Home-Theater- Platzierung . . . . .	7
Musikplatzierung. . . . .	8
Anschlüsse. . . . .	9
Hörpegel. . . . .	11
Kontaktinformationen. . . . .	11

## Boston Acoustics® E Series Reference Speakers

The E series is Boston Acoustics' flagship home speaker line. Its five models each combine acoustical performance of a truly superior order with strikingly handsome looks and a high degree of application flexibility that make them perfect for custom installations, home theater or music.

The sound of the E series models is remarkable even by today's advanced standards, being superbly accurate, neutral, and revealing. The E100 is the top-of-the-line, the smoothest loudspeaker ever produced in the 27-year history of Boston Acoustics. Its four smaller siblings share its sonic characteristics almost completely, which include an unusually airy spaciousness, as a result of the E series cabinet's slimness, that makes playback altogether natural, floating in space around the cabinet.

Yet there is more to home audio than sound. The E series uses construction techniques and materials that are not just novel — resulting in a most compact form factor — but elegant. The fashionable appearance makes these models the perfect solution for stylish home theater applications as well as music-only rooms.

The Boston Acoustics E series is the culmination of almost three decades of our extensive experience developing superior loudspeakers. We thank you for your purchase, and we are confident you will enjoy your speakers for decades to come.

## Altavoces de referencia serie E de Boston Acoustics®

La serie E es la línea emblemática de altavoces para el hogar de Boston Acoustics. Cada uno de los cinco modelos combinan rendimiento acústico de un nivel realmente superior con el estupendo aspecto y un alto grado de flexibilidad de aplicaciones que los hacen perfectos para la música, el cine en casa o las instalaciones personalizadas.

El sonido de los modelos serie E es sorprendente incluso para los avanzados estándares de hoy en día, ya que es extraordinariamente exacto, neutro y revelador. El E100 es el mejor de su tipo, el mejor altavoz que ha fabricado Boston Acoustics en sus 27 años de historia. Sus cuatro hermanos menores comparten casi todas las características de sonido, lo que incluye una insólita amplitud etérea, como consecuencia de su tipo caja de la serie E, que hace que la reproducción sea natural y flote en el espacio alrededor de la caja.

Sin embargo, el sistema de audio en casa no es sólo sonido. La serie E utiliza técnicas y materiales de construcción que no son simplemente novedosos, dando lugar a un factor de forma más compacto, sino también elegantes. El aspecto moderno hace que estos modelos sean la solución perfecta para aplicaciones estilizadas de cine en casa, así como para salas de música.

La serie E de Boston Acoustics es la culminación de casi tres décadas de amplia experiencia en el desarrollo de altavoces superiores. Agradecemos su compra y estamos seguros de que disfrutará de sus altavoces durante décadas.

## Haut-parleurs de référence de la série E de Boston Acoustics®

La série E est la gamme phare des haut-parleurs domestiques de Boston Acoustics. Ses cinq modèles allient tous une performance acoustique véritablement supérieure à un look remarquablement attirant et une souplesse d'application élevée, ce qui les rend parfaitement adaptés aux installations de home cinéma et de musique personnalisées.

Le son des modèles de la série E est remarquable, même selon les standards élevés d'aujourd'hui, grâce à ses qualités de précision, de neutralité et de révélation sonores. Le E100 est le haut-parleur haut de gamme au son le plus doux jamais produit au cours des 27 années de l'existence de Boston Acoustics. Les quatre autres modèles, plus petits, ont presque les mêmes caractéristiques sonores, qui incluent une étendue claire remarquable, résultant de la forme élancée de l'enceinte de la série E, offrant une lecture sonore naturelle, flottant dans l'espace autour de l'enceinte.

Le son n'est cependant pas tout en matière d'audio à domicile. La série E utilise des techniques et des matériaux de construction qui ne sont pas seulement nouveaux, créant un facteur de forme hautement compact, mais offrent aussi une grande élégance. Cette apparence fait de ces modèles la solution parfaite pour les applications de home cinéma en style et pour les pièces destinées exclusivement à la musique.

La série E de Boston Acoustics est le résultat de presque trois décennies de notre vaste expérience dans le développement de haut-parleurs de qualité supérieure. Nous vous remercions de votre achat et sommes sûrs que vous apprécierez vos haut-parleurs pour les décennies à venir.

## Altoparlanti di riferi- mento Serie E Boston Acoustics®

La serie E rappresenta la linea di altoparlanti di maggior prestigio nella gamma Boston Acoustics per uso domestico. Ciascuno dei cinque modelli della linea combina prestazioni acustiche di livello superiore con un look estremamente attraente e un grado elevato di flessibilità nelle applicazioni, che li rende particolarmente idonei ad installazioni personalizzate, home theatre o per l'ascolto di musica.

Il suono dei modelli della serie E risulta degno di nota anche se misurato secondo gli avanzati standard attuali, in quanto superbamente accurato, puro e privo di interferenze. Il modello E100 rappresenta il gioiello della serie, l'altoparlante dalle migliori prestazioni fino ad ora prodotto nel corso dei 27 anni di storia della Boston Acoustics. Gli altri quattro prodotti di dimensioni minori della serie condividono le caratteristiche acustiche quasi completamente, incluso un ingombro insolitamente lieve, grazie alle dimensioni ridotte del cabinet, che rende il suono completamente naturale, quasi sospeso nello spazio intorno al cabinet.

Naturalmente un sistema audio per la casa deve avere altri attributi, oltre al suono. La Serie E utilizza tecniche e materiali di costruzione che non rappresentano solamente delle novità — risultando in una forma molto più compatta — ma che sono anche eleganti. Il loro aspetto contemporaneo rende questi modelli la soluzione perfetta sia per applicazioni di home theatre di stile, che per sale esclusivamente adibite all'ascolto di musica.

La Serie E Boston Acoustics rappresenta il momento culminante di quasi trent'anni di esperienza approfondita nella produzione di altoparlanti di qualità superiore. Vi ringraziamo per l'acquisto e siamo certi che apprezzerete questi altoparlanti per i prossimi decenni.

## Boston Acoustics® Referenzlautsprecher der E-Serie

Die E-Serie ist Boston Acoustics' Flaggschiff für Home-Lautsprecher. Die fünf Modelle dieser Reihe kombinieren überragende akustische Leistung mit auffällig attraktivem Design und einer hohen Einsatzflexibilität, was sie perfekt für kundenspezifische Installationen, Home-Theater oder Musik macht.

Die überaus getreue, neutrale und freizügige Klangqualität der E-Serien-Modelle ist erstaunlich, selbst in Anbetracht der heutigen fortschrittlichen Standards. Das E100 Modell ist der Top-of-the-Line Lautsprecher dieser Serie — der beeindruckendste Lautsprecher, den Boston Acoustics in ihrer 27-jährigen Firmengeschichte produziert hat. Seine vier kleineren Geschwister teilen seine sonischen Eigenschaften nahezu vollkommen. Zu diesen gehören eine außergewöhnlich graziose Räumlichkeit, die aus der schlanken Form der Gehäuse der E-Serie resultiert. Hierdurch wird die Wiedergabe natürlich und der Klang schwebt im Raum um das Gehäuse.

Zum Home Audio gehört jedoch mehr als nur der Klang. Bei der E-Serie kommen Designtechniken und Werkstoffe zum Einsatz, die nicht nur neuartig sind — und einen äußerst kompakten Formfaktor bieten — sondern auch noch elegant aussehen. Das modische Erscheinungsbild macht diese Modelle zur perfekten Lösung — nicht nur für stilvolle Home-Theater-Anwendungen, sondern auch für das reine Musikzimmer.

Die E-Serie von Boston Acoustics ist die Kulmination von nahezu drei Jahrzehnten umfangreicher Erfahrung bei der Entwicklung überragender Lautsprecher. Wir danken Ihnen für Ihren Kauf und sind zuversichtlich, dass Sie Ihre neuen Lautsprecher viele Jahrzehnte genießen werden.

## Thank You!

Thank you for selecting Boston Acoustics E series speakers. Your speakers have been designed to deliver years of stunning audio performance.

## Your Speaker Systems

The E40, 50, 60, and 70 models covered in this manual deliver pleasingly spacious and natural sound in a decorator-friendly enclosure with multiple mounting options and installer-friendly features. The E series woofers incorporate our Deep Channel® technology with over-sized (1½-inch) voicecoils for enhanced power handling, and the tweeters feature Boston's proprietary AMD™ (amplitude-modification device) for smoother highs. Thanks to StabiliTek™, our cabinets are slender with smooth edges and corners, which makes for a genuine, audible difference in the spaciousness and clarity of playback. Our MagnaGuard® magnetic shielding permits placement adjacent to CRT-based televisions. GroovLock™ side panels can be custom-finished to match your room's decor. The chief difference among the four models, apart from size, is their ultimate output capability.

## Gracias!

Gracias por elegir los altavoces serie E de Boston Acoustics. Los altavoces se han diseñado para ofrecer años de estupenda eficiencia.

Guarde el manual en un lugar seguro en caso de que necesite consultarlo más adelante. Disfrute de sus nuevos altavoces serie E.

## Sistemas de altavoces

Los modelos E40, 50, 60 y 70 tratados en este manual ofrecen un sonido agradablemente natural y amplio en una carcasa de diseño con varias opciones de montaje y características de fácil instalación. Los woofers serie E incorporan nuestra tecnología Deep Channel® con bobinas más anchas (1 1/2 pulgadas) para una gestión de potencia mejorada y los tweeters ofrecen AMD™ (dispositivo de modificación de amplitud) patentado por Boston para agudos más suaves. Gracias a StabiliTek™, nuestras cajas son esbeltas con esquinas y bordes lisos, lo que contribuye a una diferencia genuina y audible en la amplitud y claridad de la reproducción. Nuestro blindaje magnético MagnaGuard® permite una ubicación junto a televisores de tubo de rayos catódicos. La principal diferencia entre los cuatro modelos, aparte del tamaño, es la capacidad óptima de salida. Por último, se puede personalizar el acabado de los paneles laterales GroovLock™ para que hagan juego con la decoración de la habitación.

## Merci !

Merci d'avoir choisi les haut-parleurs de la série E de Boston Acoustics. Nos haut-parleurs ont été conçus pour fournir des années de performance audio remarquable.

Conservez ce manuel dans un endroit sûr pour pouvoir le consulter ultérieurement. Profitez de vos nouveaux haut-parleurs de la série E.

## Systèmes de haut-parleurs

Les modèles E40, 50, 60 et 70 couverts dans ce manuel fournissent un son naturel et de grande étendue dans une belle enceinte avec de nombreuses options de montage et caractéristiques facilitant l'installation. Les haut-parleurs de graves de la série E incorporent notre technologie Deep Channel® avec des bobines mobiles de grande taille (3,75 cm) pour un rendement amélioré de la puissance, et les haut-parleurs d'aigus sont équipés de l'AMD™ (appareil de modification de l'amplitude) de Boston pour des sons aigus plus doux. Grâce à StabiliTek™, nos enceintes sont élancées avec des bords et des coins arrondis, ce qui crée une réelle différence audible dans l'étendue et la clarté du son. Notre protection magnétique MagnaGuard® permet un placement près des télévisions à tube cathodique. La principale différence parmi les quatre modèles, autre que leur taille, est leur puissance en sortie maximale. Enfin, les panneaux latéraux GroovLock™ peuvent bénéficier d'un fini personnalisé pour s'assortir au décor de la pièce.

## Grazie!

Grazie per avere scelto gli altoparlanti Serie E Boston Acoustics. Questi altoparlanti sono stati progettati per fornire prestazioni audio ad altissimo livello per diversi anni.

Conservare questo manuale in un luogo sicuro per potervi fare riferimento successivamente. Buon ascolto con i nuovi altoparlanti della Serie E.

## Il sistema degli altoparlanti

I modelli E40, 50, 60 e 70 descritti nel presente manuale forniscono un suono gradevolmente ampio e naturale, e presentano un'elegante custodia che si addice a qualunque tipo di arredo, dotata di diverse opzioni di montaggio e caratteristiche che ne facilitano l'installazione. I woofer della Serie E incorporano la tecnologia Deep Channel®, con elementi voice-coil sovradimensionati (3,75 cm) per un miglior rendimento del suono, mentre i tweeter dispongono dell'esclusiva caratteristica Boston AMD™ (dispositivo di modifica dell'ampiezza) per la riproduzione di alte frequenze estremamente limpide. Grazie a StabiliTek™ i nostri cabinet sono slanciati, dotati di bordi e angoli smussati che consentono di percepire una differenza vera e perfettamente udibile nella spaziosità e nella chiarezza del suono. La schermatura magnetica MagnaGuard® permette il posizionamento in prossimità di televisori CRT. La differenza predominante tra i quattro modelli, a prescindere dalle dimensioni, risulta nelle capacità di prestazioni individuali. Infine, i pannelli laterali GroovLock™ possono essere prodotti su misura per complementare l'arredamento della stanza.

## Vielen Dank!

Wir bedanken uns für den Erwerb von Boston Acoustics Lautsprechern der E-Serie. Diese Lautsprecher werden Ihnen viele Jahre lang atemberaubende Audioleistung bieten.

Bitte bewahren Sie diese Bedienungsanleitung an einem sicheren Ort auf, um sie stets griffbereit zur Hand zu haben. Viel Spaß mit Ihren neuen Lautsprechern der E-Serie!

## Ihre Lautsprecher-systeme

Die Modelle E40, 50, 60 und 70, die in dieser Bedienungsanleitung beschrieben werden, liefern angenehm räumlichen und natürlichen Klang in einem dekorativen Gehäuse und bieten vielfältige Aufstellungsoptionen mit installationsfreundlichen Merkmalen. Die Tieftonlautsprecher (Woofer) der E-Serie verfügen über unsere Deep Channel® Technologie – mit übergroßen (1,5 Zoll) Schwingspulen zur verbesserten Klangverarbeitung. Die Hochtonlautsprecher (Tweeter) bieten das von Boston entwickelte AMD™ System (Amplitude Modification Device) für gleichmäßig hohe Töne. Dank StabiliTek™ sind unsere Gehäuse schlank mit glatten Kanten und Ecken ausgeführt, was einen wahrhaft hörbaren Unterschied bei der Räumlichkeit und Klarheit der Wiedergabe macht. Unsere magnetische Abschirmung MagnaGuard® erlaubt die Aufstellung der Lautsprecher in der Nähe von Fernsehgeräten mit Bildröhre (CRT-Geräte). Der Hauptunterschied zwischen den vier Modellen, außer ihrer Größe, ist ihre ultimative Ausgabelistung. Und nicht zuletzt die GroovLock™ Seitenverkleidungen, die kundenspezifisch an das Dekor Ihres Raumes angepasst werden können.

## Specifications

## Especificaciones

## Caractéristiques

## Specifiche tecniche

## Technische Daten

	E40	E50	E60	E70
Frequency Response (±2.5dB)	75Hz–30kHz	75Hz–30kHz	60Hz–30kHz	60Hz–30kHz
Recommended Amp Power	30–200 watts	30–250 watts	50–250 watts	50–300 watts
Nominal Impedance	8 ohms	8 ohms	8 ohms	8 ohms
Sensitivity (2.83V at 1m)	89 dB	89 dB	90 dB	90 dB
Woofer	4½" (115mm) DCD neo magnet, 1½" voicecoil	Dual 4½" (115mm) DCD neo magnet, 1½" voicecoil	5¼" (134mm) DCD neo magnet, 1½" voicecoil	Dual 5¼" (134mm) DCD neo magnet, 1½" voicecoil
Tweeter	1" (25mm) VR® with AMD	1" (25mm) VR with AMD	1" (25mm) VRH.O.™ aluminum dome with AMD™	1" (25mm) VRH.O. aluminum dome with AMD
Crossover Frequency	2.2kHz	2.2kHz	2.2kHz	2.2kHz
Width	6" (153mm)	6" (153mm)	7¼" (185mm)	7¼" (185mm)
Height	10¼" (261mm)	18" (458mm)	12¼" (324mm)	23¼" (591mm)
Depth w/grille	7¼" (185mm)	7¼" (185mm)	9" (229mm)	9" (229mm)
Product Weight	10lbs (4.8kg)	16 lbs (7.3kg)	16 lbs (7.3kg)	27 lbs (12.3kg)

Specifications are subject to change without notice. Please visit [www.bostonacoustics.com](http://www.bostonacoustics.com) for the latest specifications on these products.

## Inspection

Your speakers were carefully packed at the factory in protective cartons, but be sure to examine both the cartons and the contents for signs of shipping damage. If there is such evidence, don't destroy the cartons or any of the packing material, and notify your dealer immediately. It's a good idea to save the cartons and packing should you ever need to return a unit in the future. Also please save this manual for future reference, and with it your sales slip.

## Setup

Multiple mounting options are available for all the E series models.

### • Shelf Mounting, vertical

One of the rounded endcaps may be easily reversed to double as an unobtrusive foot (base) for vertical support. The E40 and 60 models ship with this foot already deployed, the E50 and 70 with the foot stowed; use the supplied [A] hex wrench (either located with this manual or attached to the rear of the speaker) if you wish to remove the endcap and turn it into a foot. [B, C]

For increased stability when used vertically (for example, upright on a shelf), both the E50 and E70 loudspeakers include an extender for the back of the base. Fasten the extender into the base using the two (2) screws supplied.

## Revisión

Los altavoces se han embalado cuidadosamente en fábrica con cajas de cartón protectoras, pero debe examinar tanto las cajas como el contenido en caso de que haya indicios de daños causados por el transporte. En caso de que haya indicios, no destruya las cajas de cartón ni el material de embalaje y comuníquelo inmediatamente al distribuidor. Conviene guardar las cajas y el embalaje en caso de que necesite devolver alguna unidad en el futuro. Asimismo, guarde este manual para futuras consultas, así como el recibo de compra.

## Configuración

Hay varias opciones de montaje disponibles para todos los modelos serie E.

### • Montaje del estante, vertical

Una de las cubiertas externas redondeadas se puede convertir fácilmente en doble como un pie discreto (base) para el soporte vertical. Los modelos E40 y 60 se envían con este pie desplegado y los modelos E50 y 70 con el pie recogido; utilice la llave hexagonal facilitada [A] (que se encuentra con el manual de usuario o en la parte trasera del altavoz) si desea retirar la cubierta externa y convertirla en un pie. [B, C]

Para aumentar la estabilidad cuando se utilizan verticalmente (por ejemplo, de pie en un estante), los dos altavoces E50 y E70 incluyen un extensor para la parte posterior de la base. Ajuste el extensor a la base utilizando los dos (2) tornillos facilitados.

## Inspection

Les hauts-parleurs ont été emballés avec soin à l'usine dans des cartons de protection, mais s'assurer de bien examiner les cartons et leur contenu pour détecter les dommages qui auraient pu avoir lieu durant le transport. Dans un tel cas, ne pas détruire les cartons ou le matériel d'emballage et avertir immédiatement le revendeur. Il est conseillé de conserver les cartons et l'emballage en cas de renvoi ultérieur de l'appareil. Veiller également à conserver ce manuel pour référence future, accompagné des factures.

## Configuration

De nombreuses options de montage sont disponibles pour tous les modèles de la série E.

### • Montage sur étagère, vertical

Un des capuchons d'extrémité arrondis peut être facilement inversé pour servir de pied (base) discret pour un support vertical. Les modèles E40 et 60 sont livrés avec le pied déjà déployé, les modèles E50 et 70 avec le pied rentré; utiliser la clé hexagonale fournie [A] (située avec le manuel du propriétaire ou attachée à l'arrière du haut-parleur) pour retirer le capuchon d'extrémité et l'installer comme pied. [B, C]

Pour une meilleure stabilité en cas d'utilisation verticale (par exemple droit sur une étagère), les haut-parleurs E50 et E70 sont équipés d'une extension pour l'arrière de la base. Attacher l'extension dans la base à l'aide des deux (2) vis fournies.

## Ispezione

Gli altoparlanti sono stati imballati con cura in fabbrica in scatoloni protettivi. Si consiglia tuttavia di ispezionare entrambe gli scatoloni e il relativo contenuto per verificare l'esistenza di possibili danni verificatisi durante il trasporto. In presenza di danni, non eliminare gli scatoloni o il materiale di imballo, e notificare immediatamente il proprio rappresentante di zona. È una buona norma conservare gli scatoloni e l'imballaggio nel caso occorra restituire l'unità in futuro. Si prega inoltre di conservare il presente manuale per farvi riferimento in futuro e insieme con esso lo scontrino di vendita.

## Allestimento

Sono disponibili diverse opzioni di montaggio per tutti i modelli della Serie E.

### • Montaggio a mensola, verticale

Uno dei cappucci arrotondati delle estremità può essere facilmente capovolto e diventare un piedino (base) di dimensioni ridotte, per fornire un supporto verticale. I modelli E40 e 60 vengono spediti con il piedino già posizionato, mentre i modelli E50 e 70 con il piedino rientrato; utilizzare la chiave esagonale in dotazione [A] (inclusa nel manuale del proprietario o apposta sul retro dell'altoparlante) se si desidera rimuovere il cappuccio dell'estremità e convertirlo in piedino. [B, C]

Per aumentare la stabilità quando vengono usati verticalmente (per esempio in cima ad una mensola), sia gli altoparlanti E50 che E70 includono un estensore per il retro della base. Avvitare a fondo l'estensore sulla base usando le due (2) viti fornite.

## Inspektion

Die Lautsprecher wurden werkseitig sorgfältig in Schutzkartons verpackt; Sie sollten jedoch trotzdem beide Kartons und deren Inhalt auf Anzeichen von Versandschäden prüfen. Sollten Schäden vorliegen, bewahren Sie bitte die Kartons und das Verpackungsmaterial auf und wenden Sie sich umgehend an Ihren Händler. Es ist ratsam, die Kartons und das Verpackungsmaterial aufzubewahren, falls Sie einmal einen Lautsprecher zurück senden müssen. Heben Sie bitte ebenfalls diese Bedienungsanleitung zur zukünftigen Bezugnahme auf und legen Sie Ihren Kassenbonn dazu.

## Aufstellung

Alle Modelle der E-Serie verfügen über diverse Montageoptionen.

### • Regalmontage, vertikal

Eine der gewölbten Endkappen kann ganz einfach umgedreht werden, um bei vertikaler Aufstellung als unauffälliger Fuß (Sockel) zu dienen. Bei den Modellen E40 und E60 ist dieser Fuß bereits in dieser Ausrichtung angebracht; bei den Modellen E50 und E70 ist er verstaut. Verwenden Sie den mitgelieferten [A] Sechskant-schlüssel (der entweder der Bedienungsanleitung beiliegt oder an der Rückseite des Lautsprechers angebracht ist), wenn die Endkappe entfernt und als Fuß verwendet werden soll. [B, C]

Die Lautsprechermodelle E50 und E70 verfügen an der Rückseite des Sockels über eine Verlängerung, um die Stabilität bei vertikaler Montage (wie z. B. aufrecht auf einem Regal) zu verbessern. Befestigen Sie diese Verlängerung mit den beiden (2) mitgelieferten Schrauben am Sockel.

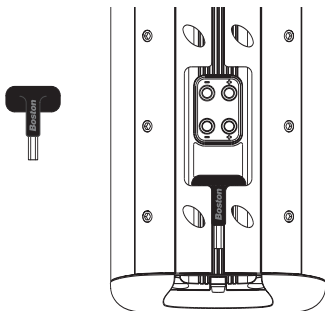

[A]

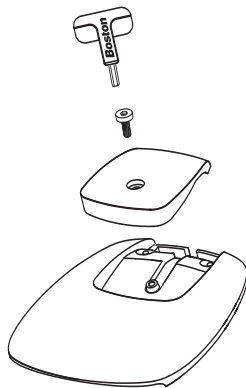

[B]

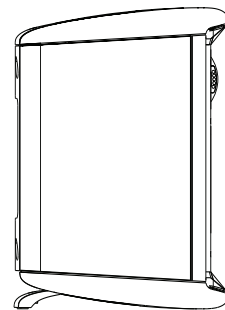

[C]

- **Shelf Mounting, horizontal**

The E50 and 70 come with a flat inert-rubber E pillow base [D] that lets them be used horizontally, as a center channel, tilttable -5 to +10 degrees. [E]

- **Stand Mounting (EFL)**

Each model can be placed on a stand (sold separately); refer to its documentation. [F]

- **Wall Mounting (EBR)**

For wall mounting, either horizontally or vertically, a sturdy bracket (sold separately) is available; refer to its documentation. [G]

- **Montaje del estante, horizontal**

Los modelos E50 y 70 incluyen una base plana de apoyo E de caucho inerte [D] que permite que se puedan utilizar horizontalmente, como un canal central, inclinable de -5 a +10 grados. [E]

- **Montaje del pedestal (EFL)**

Cada modelo se puede colocar sobre pedestales (que se venden por separado); consulte la documentación correspondiente. [F]

- **Montaje a la pared (EBR)**

Para el montaje a la pared, ya sea horizontal o vertical, hay disponible un soporte resistente (que se vende por separado); consulte la documentación correspondiente. [G]

- **Montage sur étagère, horizontal**

Les modèles E50 et 70 sont équipés d'une base à coussin E en caoutchouc inerte plate [D] qui permet leur utilisation verticalement et utilisant le canal central inclinable de -5 à +10°. [E]

- **Montage sur support (EFL)**

Chaque modèle peut être placé sur un support (vendu séparément); consulter la documentation. [F]

- **Montage mural (EBR)**

Pour le montage mural horizontal ou vertical, un support robuste (vendu séparément) est disponible; consulter la documentation. [G]

- **Montaggio a mensola, orizzontale**

I modelli E50 e 70 vengono forniti con una base E Pillow piatta di gomma inerte [D] che ne consente l'uso orizzontale, come canale centrale, inclinabile da -5 a +10 gradi. [E]

- **Montaggio su supporto a pavimento (EFL)**

Ciascun modello può essere montato su un supporto a pavimento (venduto separatamente); fare riferimento alla documentazione relativa. [F]

- **Montaggio a parete (EBR)**

Per il montaggio a parete, sia orizzontale che verticale, è disponibile una staffa robusta (venduta separatamente); fare riferimento alla documentazione relativa. [G]

- **Regalmontage, horizontal**

Die Modelle E50 und E70 sind mit einem flachen E-Sockel aus Gummi [D] ausgestattet, mit dem sie horizontal als Zentralkanal verwendet werden können, der von -5 bis +10 Grad geneigt werden kann. [E]

- **Ständermontage (EFL)**

Jedes Modell kann auf einem Ständer montiert werden (nicht im Lieferumfang enthalten); sehen Sie bitte in der jeweiligen Dokumentation nach. [F]

- **Wandmontage (EBR)**

Für eine horizontale bzw. vertikale Wandmontage ist eine stabile Halterung erhältlich (nicht im Lieferumfang enthalten); sehen Sie bitte in der jeweiligen Dokumentation nach. [G]



[D]

**E Pillow**

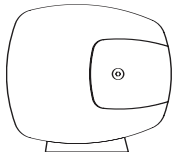

**Level**  
Nivelado  
Niveau  
A livello  
Waagrecht

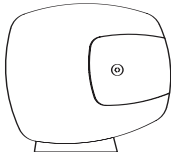

**Down 5°**  
Abajo 5°  
Abaisser de 5°  
Verso il basso 5°  
5° nach unten

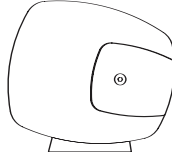

**Up 10°**  
Arriba 10°  
Relever de 10°  
Verso l'alto 10°  
10° nach oben

[E]

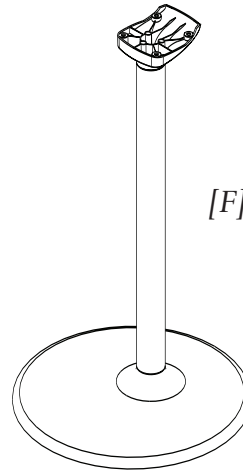

[F]

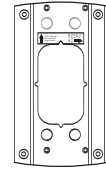

[G]

## Grilles/Logo

The E series speakers come with their grilles installed. We recommend not removing them. The Boston Acoustics logo rotates should you need to orient your speakers sideways or, with the E50 and E70, turn one upside-down for mirror-image tweeter symmetry and more precise imaging. Rotate the logo by gently pulling it out (it's spring-loaded) and turn it to the desired orientation. Be careful not to scratch the grille with the bottom of the logo.

## Wire Management

Recessed channels on the cabinet back let you dress the wiring and conceal extra wire.

## Rejillas/Logotipo

Los altavoces serie E incluyen las rejillas instaladas. Recomendamos no retirarlas. El logotipo de Boston Acoustics gira en caso de que necesite orientar los altavoces lateralmente o, con los modelos E50 y E70, darle la vuelta a uno para obtener una simetría de reflejo del tweeter y una imagen más precisa. Gire el logotipo tirando de él suavemente (por resorte) y colóquelo en la posición deseada. Tenga cuidado de no arañar la rejilla con la base del logotipo.

## Manejo de los cables

Los canales empotrados en la parte posterior de la caja le permiten acomodar el cableado y ocultar los cables extra.

## Grilles/Logo

Les haut-parleurs de la série E sont livrés avec leurs grilles installées. Il est recommandé de ne pas les retirer. Le logo Boston Acoustics tourne si une orientation latérale des haut-parleurs est nécessaire, ou avec les modèles E50 et E70, le tourner à l'envers pour une symétrie du haut-parleur d'aigu inversée et une imagerie plus précise. Tourner le logo (à ressort) en tirant délicatement dessus et en le tournant à la position souhaitée. Veiller à ne pas égratigner la grille avec le bas du logo.

## Gestion du câblage

Des rainures encastrées à l'arrière de l'enceinte permettent d'acheminer le câblage et d'en cacher l'excédent.

## Griglie di protezione/ Marchio

Gli altoparlanti della serie E vengono forniti con le griglie di protezione montate; si raccomanda di non rimuoverle. Il marchio Boston Acoustics ruota su se stesso nel caso in cui sia necessario orientare gli altoparlanti lateralmente oppure, come per i modelli E50 e E70, girarne uno verso il basso per rispecchiare la simmetria del tweeter e un'immagine di maggiore precisione. Ruotare il marchio tirandolo leggermente verso l'esterno (caricato a molla) e girandolo nella posizione desiderata. Fare attenzione a non rigare le griglie di protezione con il lato inferiore del marchio.

## Cablatura

Dei canali che rientrano sul lato posteriore del cabinet consentono di fare scorrere i cavi e nascondere i fili troppo lunghi.

## Grills/Logo

Bei den Lautsprechern der E-Serie sind die Grills bereits installiert. Wir empfehlen, diese nicht zu entfernen. Das Boston Acoustics Logo kann rotiert werden, wenn die Lautsprecher seitlich ausgerichtet werden sollen. Bei den Modellen E50 und E70 kann ein Logo zwecks spiegelbildlicher Tweeter-Symmetrie und präziserem Imaging auf den Kopf gedreht werden. Sie rotieren das (federbelastete) Logo, indem Sie leicht daran ziehen und es in die gewünschte Stellung drehen. Gehen Sie dabei vorsichtig vor, damit der Grill nicht durch die Unterseite des Logos zerkratzt wird.

## Kabelordnung

Die Kabel können in den Kanälen an der Rückseite des Gehäuses verlegt werden. Überschüssige Kabellängen werden somit sicher verstaut.

## Placement: Home Theater

For a home theater, you will want to have the left and right front speakers flank your TV. They may be right next to it, for a neat appearance and tightly imaged and focused sound, or spread out from it a bit, for wider stereo separation. If they're right next to the screen, experiment with angling them outward a bit, to increase the width of the soundstage.

The center channel unit can go above or below the TV, using the E pillow where desired.

As surrounds in a 5.1 system [A] (below), the speakers should go out to the side of and slightly above and behind the main seating area. If possible, it's preferable not to put them on the back wall behind the main seating area in a 5.1 setup. The 6.1 and 7.1 surround configurations, however, call for an additional speaker (6.1) or pair of speakers (7.1) behind the couch as shown below [B]. 6.1 or 7.1 configurations enhance the surround sound experience.

## Ubicación: Cine en casa

Para el cine en casa, deseará tener los altavoces delanteros izquierdo y derecho a cada lado del televisor. Pueden estar justo al lado, para conseguir un aspecto ordenado de imagen ajustada y sonido centralizado, o separados un poco del televisor, para una separación estéreo más amplia. Si están junto a la pantalla, experimente con ellos orientándolos un poco hacia afuera, para aumentar la amplitud del conjunto de sonido.

La unidad del canal central puede ir encima o debajo del televisor, utilizando el apoyo E donde desee.

Al igual que los sistemas envolventes en un sistema 5.1 [A] (abajo), los altavoces deben estar al costado de la zona de los asientos principales, así como situados ligeramente por encima y detrás de esta zona. Si es posible, es mejor no situarlos en la pared posterior, detrás de la zona de asientos principales en una configuración 5.1. No obstante, las configuraciones envolventes 6.1 y 7.1, requieren un altavoz adicional (6.1) o un par de altavoces (7.1) detrás del sofá, como se muestra a continuación [B]. Las configuraciones 6.1 o 7.1 aumentan de forma significativa la experiencia auditiva del sonido envolvente.

## Placement : Home cinéma

Pour le home cinéma, les haut-parleurs doivent être installés sur les côtés du téléviseur. Ils peuvent être tout à côté, pour une apparence nette et un son étroitement lié à l'image, ou légèrement écartés de la télévision pour une plus grande séparation du son stéréo. S'ils sont tout contre l'écran, essayer de les tourner légèrement vers l'extérieur pour augmenter la largeur de l'étage audio.

L'unité de canal central peut être placée au-dessus ou sous la télévision, en plaçant le coussin E selon le besoin.

Pour une configuration surround dans un système 5.1 [A] (ci-dessous), les haut-parleurs doivent être placés sur le côté et légèrement au-dessus et derrière la zone principale des places assises. Si possible, il est préférable de ne pas les placer sur le mur derrière la zone des places assises dans une configuration 5.1. Les configurations surround 6.1 et 7.1 requièrent cependant un haut-parleur supplémentaire (6.1) ou une paire de haut-parleurs (7.1) derrière le canapé comme illustré ci-dessous [B]. Les configurations 6.1 ou 7.1 améliorent grandement l'écoute en son surround.

## Posizionamento: Home Theater

Nel caso di un home theater, gli altoparlanti anteriori sinistro e destro dovranno essere collocati a lato del televisore. Possono essere collocati in posizione ravvicinata per creare un ambiente ordinato e un suono concentrato, oppure distanziati per un effetto stereo più ampio. Se si trovano nelle immediate vicinanze dello schermo, provare ad angolarli leggermente verso l'esterno per aumentare l'ampiezza del palcoscenico acustico.

L'unità del canale centrale può essere posizionata sia sopra che sotto il televisore, usando il cuscinetto E Pillow se necessario.

Nel sistema surround di cui a 5.1 [A] (di seguito), gli altoparlanti dovrebbero essere leggermente rivolti verso l'esterno e leggermente sopra e dietro ai posti a sedere principali. Se possibile, nella configurazione 5.1 sarebbe meglio non posizionarli sulla parete posteriore, dietro ai posti a sedere principali. Tuttavia le configurazioni surround 6.1 e 7.1 richiedono un altoparlante aggiuntivo (6.1) o un paio di altoparlanti (7.1) dietro il divano, come mostrato di seguito [B]. Le configurazioni 6.1 o 7.1 migliorano significativamente l'esperienza di ascolto surround sound.

## Platzierung: Home Theater

Bei einem Home Theater sollten Sie den linken und rechten Lautsprecher links und rechts neben Ihrem Fernsehgerät aufstellen. Die Lautsprecher können direkt neben dem Fernsehgerät platziert werden, was ordentlich aussieht und einen dichten, konzentrierten Klang erzeugt. Oder Sie können sie etwas weiter entfernt aufstellen, um einen breiteren Stereoeffekt zu erzielen. Wenn die Lautsprecher direkt neben dem Bildschirm stehen, können Sie diese noch ein wenig nach außen anwinkeln, um die Klangbreite zu erhöhen.

Das Mittelkanalgerät kann ober- oder unterhalb des Fernsehgeräts aufgestellt und ggf. mit dem E-Sockel verwendet werden.

Als Surround-Lautsprecher in einem 5.1 System [A] (siehe unten) sollten die Lautsprecher seitlich, etwas oberhalb und hinter dem Hauptsitzbereich aufgestellt werden. Wenn möglich sollten sie bei einer 5.1-Aufstellung nicht an der Rückwand hinter dem Hauptsitzbereich positioniert werden. Bei 6.1 und 7.1 Surround-Konfigurationen muss allerdings wie unten dargestellt [B] ein zusätzlicher Lautsprecher (6.1) bzw. ein Lautsprecherpaar (7.1) hinter der Couch aufgestellt werden. 6.1- oder 7.1-Konfigurationen erhöhen den Surround-Sound-Genuss erheblich.

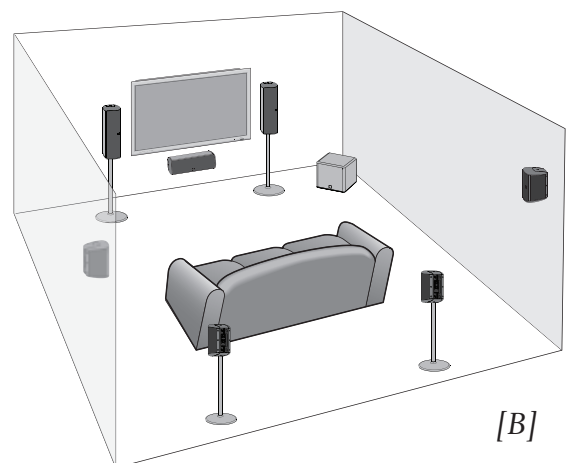
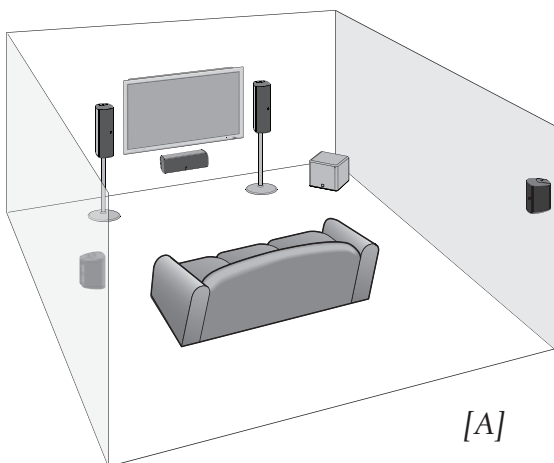

## Placement: Music

For a music-only system, whether 2-channel stereo or surround, the same guidelines apply, though you can have more leeway with the front stereo arrangement. The front speakers may form up to an equilateral triangle with your main seats, or somewhat narrower than that, depending on your taste.

## Staggering distances for smoother sound

Whether for video or music playback, to obtain the smoothest and most natural tonal balance in the lower midrange, try to ensure that the distances from the E series speaker woofer(s) to the front wall, side wall, and floor are not the same. Indeed, if you can do so, make them rather different — stagger them. This means, for example, not having your speakers be 3 feet off the floor and also 3 feet from the front and the side walls. And as you get used to your new system, always feel free to experiment!

In locating your speakers you also will want to pay attention to any nearby lighting fixtures and similar objects that may vibrate when you are enjoying high listening levels.

## Adding a Subwoofer

We recommend that you add a subwoofer when using the E series speakers in a home theater or serious music room. Boston Acoustics has several models available, the best solution depending on your room size and taste in program material. We even offer in-wall/in-ceiling and in-floor designs for low bass that's heard but not seen. (Both require professional installation.) To discover which options work best for your situation, please consult your authorized Boston Acoustics dealer.

## Ubicación: Música

Para un sistema de sólo música, ya sea envolvente o estéreo de dos canales, se aplican las mismas directrices, aunque puede tener más margen de flexibilidad con la colocación del estéreo frontal. Los altavoces frontales pueden formar un triángulo equilátero con los asientos principales, o algo más estrecho, según su gusto.

## Escalonamiento de las distancias para un sonido más armónico

Ya sea para reproducción de música o de vídeo, si desea obtener el equilibrio tonal más armónico y natural en el rango medio inferior, intente asegurarse de que las distancias de los woofers de los altavoces serie E a la pared frontal, a la pared lateral y al suelo no son las mismas. De hecho, si puede hacerlo, deje que sean bastante diferentes: escalónelas. Esto supone, por ejemplo, que los altavoces no estén a 90 centímetros del suelo y también a 90 centímetros de las paredes frontales y laterales. A medida que se vaya familiarizando con el nuevo sistema, podrá seguir experimentando.

A la hora de ubicar los altavoces, también deberá prestar atención a los dispositivos de iluminación y objetos similares próximos que pueden vibrar cuando esté disfrutando de altos niveles de audición.

## Incorporación de un subwoofer

Aparte del equilibrio tonal global, le recomendamos que incorpore un subwoofer cuando utilice los altavoces serie E en el cine en casa o en una sala de música dedicada. Boston Acoustics tiene varios modelos disponibles; la mejor solución depende del tamaño de su habitación y del gusto en material de programación. Incluso ofrecemos diseños de pared/techo y de suelo para los sonidos graves bajos que se oyen pero no se ven. (En ambos casos se necesita una instalación profesional.) Para conocer las opciones que mejor se ajustan a su situación, consulte con el distribuidor autorizado de Boston Acoustics.

## Placement : Musique

Pour un système exclusivement destiné à la musique, en tant que son stéréo à 2 canaux ou surround, les mêmes instructions s'appliquent, bien que la disposition de la stéréo avant puisse être plus souple. Les haut-parleurs avant peuvent former un triangle équilatéral avec les principaux sièges, ou être installés de façon plus étroite, en fonction des goûts.

## Distances de séparation pour un son plus doux

Que ce soit pour la lecture vidéo ou audio, pour obtenir la balance acoustique la plus douce et la plus naturelle dans le registre moyen inférieur, essayer d'obtenir des distances différentes du ou des haut-parleurs de graves par rapport au mur avant, au mur latéral et au sol. Si cela est possible, faire en sorte qu'elles soient différentes, les décaler. Ceci signifie par exemple de ne pas installer les haut-parleurs à 1 mètre du sol, ainsi qu'à 1 mètre du mur avant et du mur latéral. Et en se familiarisant avec le nouveau système, ne pas hésiter à modifier l'installation !

Lors du placement des haut-parleurs, il est également important de considérer les luminaires et les objets similaires qui peuvent vibrer lors de l'écoute à des niveaux élevés.

## Ajout d'un caisson de basses

Indépendamment de la balance acoustique globale, il est recommandé d'ajouter un caisson de basses lors de l'utilisation des haut-parleurs de la série E dans une pièce destinée à un système de home cinéma ou destinée exclusivement à l'écoute de musique. Boston Acoustics propose différents modèles, la meilleure solution dépendant de la taille de la pièce et des goûts spécifiques. Nous proposons aussi des solutions intégrées dans le mur, le plafond ou le sol, pour entendre les basses graves sans les voir. (Tous deux nécessitent une installation professionnelle.) Pour découvrir la meilleure solution en fonction de la situation, consulter le revendeur Boston Acoustics agréé.

## Posizionamento: Musica

Per un sistema di sola riproduzione musicale, sia a due canali stereo che surround, valgono le stesse linee guida, sebbene la disposizione stereo frontale fornisca maggiore flessibilità. Gli altoparlanti frontali possono creare un triangolo equilatero con i posti a sedere principali, oppure un triangolo un po' più acuto, in base alle proprie preferenze.

## Diversificare le distanze per un suono più omogeneo

Per ottenere l'equilibrio tonale nel modo più naturale e omogeneo delle gamme medie più basse, sia per la riproduzione video che musicale, fare in modo che le distanze dei woofers degli altoparlanti della Serie E dalla parete frontale, dalle pareti laterali e dal pavimento non siano uguali. Se possibile, posizionarli a distanze diverse e alternate. Questo significa, per esempio, evitare di installare gli altoparlanti a 1 metro dal pavimento e a 1 metro anche dalla parete frontale e da quelle laterali. A mano a mano che si acquisisce esperienza con il nuovo impianto, è possibile sperimentare diversi tipi di installazione.

Durante il posizionamento degli altoparlanti si dovrà anche fare attenzione alle lampade adiacenti o ad altri oggetti simili che potrebbero vibrare durante l'ascolto a volumi elevati.

## Aggiunta di un subwoofer

A prescindere dall'equilibrio tonale generale, si raccomanda di aggiungere un subwoofer quando si utilizzano gli altoparlanti della serie E in un home theater o in una sala d'ascolto professionale. La Boston Acoustics dispone di diversi modelli; la soluzione dipende dalle dimensioni dell'ambiente e dai propri gusti in materia di programmi. Offriamo persino un design ad incastro a parete e a soffitto per musica a toni bassi che si sente ma non si vede (entrambi richiedono installazioni da parte di professionisti). Per scoprire quali opzioni funzionano meglio per la vostra situazione, si prega di consultare un rappresentante Boston Acoustics autorizzato.

## Platzierung: Musik

Wenn es sich um eine reine Musikwiedergabe handelt, ob 2-Kanal-Stereo oder Surround, gelten die gleichen Regeln, Sie haben jedoch mit der Front-Stereo-Platzierung mehr Spielraum. Die vorderen Lautsprecher können in einem gleichseitigen Dreieck in einem gleichseitigen Dreieck mit Ihrem Hauptsitzbereich aufgebaut werden oder, je nach Wunsch, sogar noch etwas enger.

## Gestaffelte Ausrichtung für gleichmäßigeren Klang

Egal, ob es sich um Video- oder Musikwiedergabe handelt – wenn Sie den gleichmäßigsten Klang und die natürlichste Tonbalance im unteren Mittelbereich erzielen möchten, sollten Sie sicherstellen, dass die Abstände zwischen den Woofers der E-Serien-Lautsprecher und der vorderen Wand, seitlichen Wand und dem Boden nicht gleich sind. Sie sollten diese Abstände vielmehr unterschiedlich gestalten – indem Sie sie staffeln. Dies bedeutet, dass Ihre Lautsprecher sich nicht 1 m vom Boden und gleichzeitig 1 m entfernt von den seitlichen und vorderen Wänden befinden sollten. Und während Sie sich an Ihr neues System gewöhnen, sollten Sie immer bereit zum Experimentieren sein!

Bei der Aufstellung Ihrer Lautsprecher sollten Sie auch auf Lampen und ähnliche Gegenstände achten, die bei höheren Hörpegeln vibrieren können.

## Hinzufügen eines Subwoofers

Abgesehen von der Gesamtbalance des Klangs empfehlen wir Ihnen, einen Subwoofer zu verwenden, wenn Sie die Lautsprecher der E-Serie als Teil eines Home Theaters oder in einem reinen Musikzimmer aufstellen. Boston Acoustics bietet diverse Subwoofer-Modelle an. Die beste Lösung hängt von der Größe Ihres Raumes und Ihrem Programmmaterial ab. Wir bieten sogar Designs zur Installation in der Wand/Decke und im Boden an, die niedrige Bässe erzeugen, die man zwar hört, aber nicht sieht. (Beide erfordern eine Profi-Installation.) Um herauszufinden, welche Optionen sich für Ihre Installation am besten eignen, wenden Sie sich bitte an Ihren autorisierten Boston Acoustics Händler.

## Conventional Hookup

**WARNING:** To prevent electrical shock, always switch off the amplifier or receiver when making connections to the speaker.

With any speaker system it's important that each speaker channel be wired the same way to your receiver or amplifier, red speaker terminal to red amp terminal and black to black, + to + and - to -. This ensures that the units are driven with the same polarity (in "phase"). Inconsistent connections will result in a poor soundstage image and weak bass.

For the connection to your receiver or amp, use 16-gauge wire. For short runs (less than 10-15'), 18-gauge is acceptable, and for longer runs (more than 25'), 14-gauge wire is preferable.

All speaker wire is coded to make consistent hookups easier; usually it's a thin ridge, ribbing, stripe or bead running the length of the wire, or sometimes the wire itself is different colors, for example one side silvered and the other plain copper. Our 24K-gold-plate (to prevent corrosion) speaker connectors are five-way binding posts, for several means of fastening. Banana plugs are easiest, but spade lugs or pins are acceptable, as is bare wire if you make the connection tight, and check it regularly.

In all cases, split the vinyl insulation in the middle of the cable and strip 1/2" (12mm) off the ends of each of the dual strands, exposing the two wire conductors. Twist the wire and, with the receiver or amplifier turned off, make the connection to your connector of choice or simply insert the wire into the hole and tighten, as shown. Be sure to leave the jumper plate where it is.

For electrical safety, all of the E series binding-post connector tops are covered with removable plastic caps. Use your fingernail or a small flat-blade screwdriver to pop them off.

## Conexión convencional Branchement standard

**ADVERTENCIA:** para evitar descargas eléctricas, apague siempre el amplificador o el receptor cuando realice las conexiones con el altavoz.

Con cualquier sistema de altavoces es importante que cada canal de altavoz esté conectado de la misma forma con el receptor o amplificador, terminal de altavoz rojo con terminal de amplificador rojo y negro con negro, + con + y - con -. De esta forma, se garantiza que las unidades se activen con la misma polaridad (en "fase"). Las conexiones desiguales darán lugar a una imagen pobre del conjunto de sonido y a unos graves débiles.

Para la conexión con el receptor o amplificador, utilice el cable de calibre 16. Para longitudes cortas (menos de 10-15'), es aceptable el calibre 18 y para longitudes mayores (más de 25'), es preferible el cable de calibre 14.

Todos los cables para altavoz están codificados para que las conexiones sistemáticas sean más fáciles; normalmente se trata de un resalte fino, un acanalado, una raya o reborde que recorre la longitud del cable, o algunas veces, el cable tiene diferentes colores, por ejemplo por un lado es plateado y por otro cobre claro. Nuestros conectores para altavoces con un baño de oro de 24 quilates (para evitar la corrosión) son bormes de conexión para cinco vías, para que haya varios medios de ajuste. Las clavijas tipo banana son las más fáciles, pero los bormes o clavijas de pala son aceptables, al igual que los cables pelados si la conexión está bien apretada y se comprueba regularmente.

En todos los casos, divida el aislante de vinilo en medio del cable y desnude 12 mm (1/2 in.) de los extremos de cada uno de los hilos dobles, dejando los dos conductores del cable al descubierto. Retuerza el cable y, con el receptor o amplificador apagado, realice la conexión con el conector que elija o simplemente inserte el cable en el orificio y apriete, tal y como se muestra. Deje la placa de conexión donde se encuentra.

Para la seguridad eléctrica, todas las aberturas de los conectores de bormes de la serie E están cubiertas con tapas de plástico desmontables. Utilice la uña o un pequeño destornillador de punta plana para levantarlas.

## Branchement standard

**AVERTISSEMENT :** afin d'éviter tout risque de décharge électrique, toujours mettre l'amplificateur ou le récepteur hors tension lors de la réalisation de connexions sur le haut-parleur.

Avec tout système de haut-parleur, il est important que chaque canal de haut-parleur soit câblé de la même façon au récepteur ou à l'amplificateur, la borne rouge du haut-parleur à la borne rouge de l'amplificateur, noire à noire, + à + et - à -. Ceci garantit que les unités sont alimentées avec la même polarité (en phase). Des branchements incohérents entraînent une image sonore de mauvaise qualité et une faible basse.

Pour la connexion au récepteur ou à l'amplificateur, utiliser un fil de calibre 16. Pour les branchements courts (inférieurs à 3-4,5 m), un fil de calibre 18 est acceptable, et pour les branchements plus longs (supérieurs à 7,5 m), un fil de calibre 14 est recommandé.

Tous les fils des haut-parleurs sont codés pour faciliter le branchement ; le codage est représenté par une bande, un filet ou une rainure fine sur la longueur du fil, ou parfois le fil lui-même est de couleur différente, par exemple un côté argenté et l'autre en cuivre. Nos connecteurs de haut-parleurs en plaqué or 24 carats (pour éviter la corrosion) sont des bormes à cinq voies pour permettre différentes connexions. Les fiches bananes sont les plus faciles, mais les cosses à fourche ou les broches sont acceptables, ainsi que les fils nus pour les connexions serrées. Vérifier régulièrement les connexions.

Dans tous les cas, séparer l'isolation en vinyle au milieu du câble et dénuder 12 (1/2 in.) mm de l'extrémité de chaque paire, exposant les deux conducteurs. Tordre le fil et effectuer la connexion souhaitée ou simplement insérer le fil dans le trou et serrer, comme illustré. S'assurer que le récepteur ou l'amplificateur sont hors tension durant cette étape. Laisser la plaque de liaison à son emplacement.

Pour la sécurité électrique, toutes les ouvertures de connecteurs de bormes de la série E sont couverts par des capuchons en plastique amovibles. Utiliser l'ongle ou un petit tournevis à lame plate pour les retirer.

## Collegamento convenzionale

**ATTENZIONE!** Per evitare eventuali pericoli di scosse elettriche, scollegare sempre l'amplificatore o il ricevitore dall'alimentazione quando si effettuano i collegamenti agli altoparlanti.

Con ciascun sistema di altoparlanti è importante che ogni canale sia collegato allo stesso modo al ricevitore o all'amplificatore, il terminale rosso dell'altoparlante al terminale rosso dell'amplificatore, il nero al nero, + a + e - a -. Questo assicura che le unità siano alimentate con la stessa polarità (in fase). Dei collegamenti irregolari potrebbero comportare un suono di cattiva qualità e bassi deboli.

Per i collegamenti al ricevitore o all'amplificatore, usare fili da 16 AWG. Per collegamenti brevi (inferiori a 3-4,5 m), cavi da 18 AWG sono accettabili, e per collegamenti lunghi (superiori a 7,5 m) sono preferibili cavi da 14 AWG.

Tutti i cavi degli altoparlanti sono codificati in modo da facilitare i collegamenti; di solito questi contrastegni consistono di un piccolo rilievo, costole, righe o puntini lungo il cavo, o a volte il cavo stesso è di diversi colori, per esempio un lato argentato e l'altro in semplice rame. I connettori degli altoparlanti placcati oro a 24 carati (per evitarne la corrosione) sono serratili a cinque vie per garantire diversi metodi di collegamento. Le spine unipolari sono le più semplici da usare, ma anche i capicorda a forcella o i piedini sono accettabili, così come i fili nudi, purché i collegamenti siano ben serrati e vengano controllati regolarmente.

In ogni caso, tagliare a metà la guaina d'isolamento in vinile al centro del cavo e spelare 12 mm (1/2 in.) dalle estremità di ciascuna delle due strisce, esponendo i due conduttori del cavo. Torcere il filo, con il ricevitore o l'amplificatore spenti, effettuare la connessione al connettore prescelto o semplicemente inserire il cavo nel foro e serrare, come mostrato in figura. Non rimuovere il pannello di smistamento cassetta.

Per protezione contro i danni elettrici, tutte le aperture dei collegamenti a serratili sono ricoperte da cappucci di plastica amovibili. Usare le unghie o un cacciavite piatto per rimuoverli.

## Herkömmlicher Anschluss

**ACHTUNG:** Vor dem Anschluss der Lautsprecherkabel den Verstärker bzw. Receiver ausschalten, um die Gefahr von Elektroschocks auszuschließen.

Bei Lautsprechersystemen ist es wichtig, dass jeder Lautsprecherkanal auf die gleiche Weise an den Receiver bzw. Verstärker angeschlossen wird - nämlich roter Lautsprecheranschluss an roten Verstärkeranschluss, schwarz an schwarz, + and + und - an -. Hierdurch wird sichergestellt, dass die Lautsprecher mit der gleichen Polarität betrieben werden (phasengleich). Uneinheitliche Anschlüsse führen zu schlechtem Klang und schwachen Bässen.

Verwenden Sie für die Verbindung zum Receiver oder Verstärker ein 16-Gauge-Kabel. Für kurze Strecken (weniger als 3 bis 5 m) ist eine Kabelstärke von 18 Gauge zulässig; bei längeren Strecken (mehr als 8 m) wird eine Kabelstärke von 14 Gauge empfohlen.

Alle Lautsprecherkabel sind markiert, um den Anschluss zu erleichtern. Normalerweise ist diese Markierung eine dünne Linie, ein Streifen oder eine Wulst, die/der sich am gesamten Kabel entlang zieht. Manchmal ist auch das Kabel selbst verschiedenfarbig - z. B. eine Seite silber und die andere Kupfer. Unsere (zwecks Korrosionsschutz) mit 24K vergoldeten Lautsprecheranschlüsse sind 5fache Verbindungspole, die verschiedene Anschlussmethoden erlauben. Bananenstecker sind am einfachsten, aber Sie können ebenso Kabelösen, Stifte oder blanke Drähte verwenden. Die Anschlüsse müssen nur fest und sicher sitzen und regelmäßig geprüft werden.

In allen Fällen die Vinylisolierung in der Mitte des Kabels auseinander ziehen und ca. 12 mm (1/2 in.) an den Enden der Doppelstränge abisolieren, bis die beiden blanken Drähte freiliegen. Die Drähte verdrillen und bei ausgeschaltetem Receiver bzw. Verstärker an den gewünschten Steckverbinder anschließen. Sie können den Draht auch einfach wie abgebildet in die Öffnungen einführen und festziehen. Belassen Sie die Jumper-Platte an Ort und Stelle.

Zur elektrischen Sicherheit sind alle Öffnungen für Verbindungspole der E-Serie mit entfernbaren Plastikklappen versehen. Entfernen Sie die Klappen mit Ihrem Fingernagel oder einem kleinen flachen Schraubendreher.

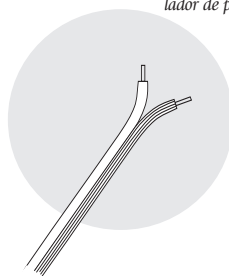

Bare Wire  
Cable pelado  
Fil nu

Filo nudo  
Blanker Draht

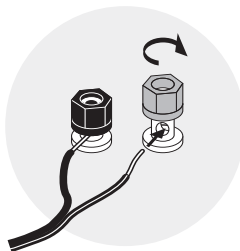

Turn Clockwise to Tighten  
Para apretar, gire en el sentido de las manecillas del reloj  
Tourner dans le sens horaire pour serrer

Girare in senso orario per serrare  
Im Uhrzeigersinn festdrehen

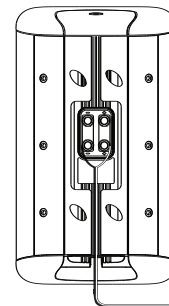

Wiring  
Cableado  
Câblage  
Cablaggio  
Kabelanschluss

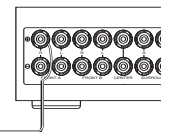

## Biwiring

Biwiring means running a double set of wire from your amplifier or receiver speaker output to each E series cabinet, connecting to the woofer(s) and tweeter separately. The jumper plates must be removed; see figure below.

Biwiring increases power transfer and potentially decreases intermodulation of different frequencies. Any improvements are subtle. If you biwire, use the same type and length of wire for all connections, and again maintain + to + (red) and - to - (black).

1) Loosen all four terminals and remove the jumper straps.

2) Connect the wires from the amplifier's speaker output terminals to the sets of terminals on the back of each speaker as shown.

## Biamping

Biamplication entails separate amplifiers for the woofer(s) and tweeter and can enhance the dynamic performance and the ease of the sound from your system. Splitting the load lets each amplifier work less hard, increasing the power available to each driver.

If you biamp, use the same type and length of wire for all connections, maintaining + to + (red) and - to - (black).

1) Loosen all four terminals and remove the jumper straps.

2) Connect the wires from the dedicated woofer amplifier's speaker output terminals to the top set of terminals on the back of each speaker, as shown.

3) Repeat for the tweeter: Connect the wires from its amplifier's speaker output terminals to the bottom set of terminals on the back of each speaker, as shown.

## Bicableado

El bicableado supone la conexión de un juego doble de cables desde la salida del altavoz del amplificador o receptor a cada caja de la serie E, realizando la conexión con los woofers y el tweeter por separado. Se deben retirar las placas de conexión; consulte la siguiente figura.

El bicableado aumenta la transferencia de potencia y disminuye potencialmente la intermodulación de las distintas frecuencias. Las mejoras son sutiles. Si hace uso del bicableado, utilice el mismo tipo y longitud de cable para todas las conexiones y vuelva a mantener + con + (rojo) y - con - (negro).

1) Afloje los cuatro terminales y retire las placas de conexión.

2) Conecte los cables de los terminales de salida de los altavoces del amplificador con los juegos de terminales de la parte posterior de cada altavoz, tal y como se muestra.

## Biamplificación

La biamplicación supone diferentes amplificadores para los woofers y el tweeter y puede aumentar el rendimiento dinámico y la facilidad de salida del sonido desde el sistema. Al dividir la carga, cada amplificador trabaja menos, aumentando la potencia disponible para cada controlador.

Si hace uso de la biamplicación, utilice el mismo tipo y longitud de cable para todas las conexiones, manteniendo + con + (rojo) y - con - (negro).

1) Afloje los cuatro terminales y retire las correas de conexión.

2) Conecte los cables de los terminales de salida de los altavoces del amplificador del woofer dedicado al juego superior de terminales de la parte posterior de cada altavoz, tal y como se muestra.

3) Haga lo mismo para el tweeter: conecte los cables de los terminales de salida de los altavoces del amplificador con el juego inferior de terminales de la parte posterior de cada altavoz, tal y como se muestra.

## Double câblage

Le double câblage indique un branchement double de la sortie haut-parleur de l'amplificateur ou du récepteur à chaque enceinte de la série E, pour un branchement séparé des haut-parleurs de graves et d'aigus. Les plaques de liaison doivent être retirées; voir la figure ci-dessous.

Le double câblage augmente le transfert de puissance et réduit potentiellement l'intermodulation à différentes fréquences. Les améliorations sont subtiles. Pour un double câblage, utiliser le même type et la même longueur de fils pour toutes les connexions et effectuer les connexions + à + (rouge) et - à - (noir).

1) Desserrer les quatre bornes et retirer les cavaliers.

2) Brancher les fils des bornes des sorties haut-parleur de l'amplificateur aux bornes à l'arrière de chaque haut-parleur, comme illustré.

## Double amplification

Une double amplification consiste en des amplificateurs séparés pour les haut-parleurs de graves et d'aigus, et peut améliorer la performance dynamique et la sortie sonore du système. Le partage de la charge réduit la contrainte sur chaque amplificateur, augmentant la puissance à chaque amplificateur.

Pour une double amplification, utiliser le même type et la même longueur de fils pour toutes les connexions et effectuer les connexions + à + (rouge) et - à - (noir).

1) Desserrer les quatre bornes et retirer les cavaliers.

2) Brancher les fils des bornes de sortie haut-parleur de l'amplificateur de haut-parleur de graves dédié à l'ensemble supérieur de bornes à l'arrière de chaque haut-parleur, comme illustré.

3) Faire de même pour le haut-parleur des aigus: Brancher les fils des bornes des sorties haut-parleur de l'amplificateur aux bornes inférieures à l'arrière de chaque haut-parleur, comme illustré.

## Biwiring

Il biwiring (bi-cablaggio) consiste nel condurre un doppio set di cavi doppi dall'uscita del ricevitore o dell'amplificatore a ciascuno dei cabinet della Serie E, collegandoli al/ai woofer e al tweeter separatamente. I pannelli di smistamento cavetteria devono essere rimossi; fare riferimento alla figura di seguito.

Il biwiring aumenta il trasferimento della potenza e diminuisce potenzialmente la intermodulazione di frequenze diverse. I miglioramenti sono sottili. Nel caso si effettui un biwiring, usare un cavo dello stesso tipo e della stessa lunghezza per tutte le connessioni e mantenere ancora i collegamenti + a + (rosso) e - a - (nero).

1) Allentare tutti i quattro terminali e rimuovere i ponticelli.

2) Collegare i cavi dai terminali di uscita dell'altoparlante dell'amplificatore al gruppo di terminali sul retro di ciascun altoparlante, come mostrato in figura.

## Biamping

Il biamping comporta amplificatori separati per il/i woofer e il tweeter, e può migliorare le prestazioni dinamiche e la facilità di riproduzione del suono dal sistema. La divisione del carico consente a ciascun amplificatore di lavorare meno, aumentando la potenza disponibile per ciascun driver.

Nel caso si effettui un biamping, usare cavi dello stesso tipo e della stessa lunghezza per tutte le connessioni e mantenere ancora i collegamenti + a + (rosso) e - a - (nero).

1) Allentare tutti i quattro terminali e rimuovere le fascette dei ponticelli.

2) Collegare i cavi dai terminali di uscita dell'altoparlante dell'amplificatore del woofer al set di terminali superiore sul retro di ciascun altoparlante, come mostrato in figura.

3) Ripetere l'operazione per il tweeter: collegare i cavi dai terminali di uscita dell'altoparlante dell'amplificatore al set inferiore di terminali sul retro di ciascun altoparlante, come mostrato in figura.

## Doppelverdrahtung

Unter Doppelverdrahtung versteht man einen doppelten Satz Kabel zwischen dem Lautsprecher-Ausgang des Verstärkers bzw. Receivers zum jeweiligen E-Serien-Gehäuse, wobei der/die Woofer und der Tweeter separat angeschlossen werden. Die Jumper-Platten müssen entfernt werden; siehe Abbildung unten.

Doppelverdrahtung erhöht die Leistungsübertragung und kann die Intermodulation unterschiedlicher Frequenzen reduzieren. Die Verbesserung sind kaum wahrnehmbar. Bei der Doppelverdrahtung verwenden Sie bitte für alle Anschlüsse die gleichen Kabeltypen und -längen und achten Sie wieder darauf, dass + an + (rot) und - an - (schwarz) angeschlossen wird.

1) Lockern Sie alle vier Anschlüsse und entfernen Sie die Jumper.

2) Schließen Sie die Kabel wie abgebildet zwischen den Lautsprecheranschlüssen des Verstärkers und den Anschlüssen an der Rückseite jedes Lautsprechers an.

## Anschluss von zwei Verstärkern

Unter „Anschluss von zwei Verstärkern“ versteht man getrennte Verstärker für den/die Woofer und den Tweeter. Dies kann die dynamische Leistung und die Klangfreiheit Ihres Systems erhöhen. Durch Aufteilen der Last wird jeder Verstärker weniger stark belastet, was die der jeweiligen Ansteuerung zur Verfügung stehende Leistung erhöht.

Bei Verwendung von zwei Verstärkern verwenden Sie bitte für alle Anschlüsse die gleichen Kabeltypen und -längen und achten Sie darauf, dass + an + (rot) und - an - (schwarz) angeschlossen wird.

1) Lockern Sie alle vier Anschlüsse und entfernen Sie die Jumper-Bänder.

2) Schließen Sie die Kabel wie abgebildet zwischen den Lautsprecheranschlüssen des Woofer-Verstärkers und den oberen Anschlüssen an der Rückseite jedes Lautsprechers an.

3) Wiederholen Sie dieses Verfahren für den Tweeter: Schließen Sie die Kabel wie abgebildet zwischen den Lautsprecheranschlüssen seines Verstärkers und den unteren Anschlüssen an der Rückseite jedes Lautsprechers an.

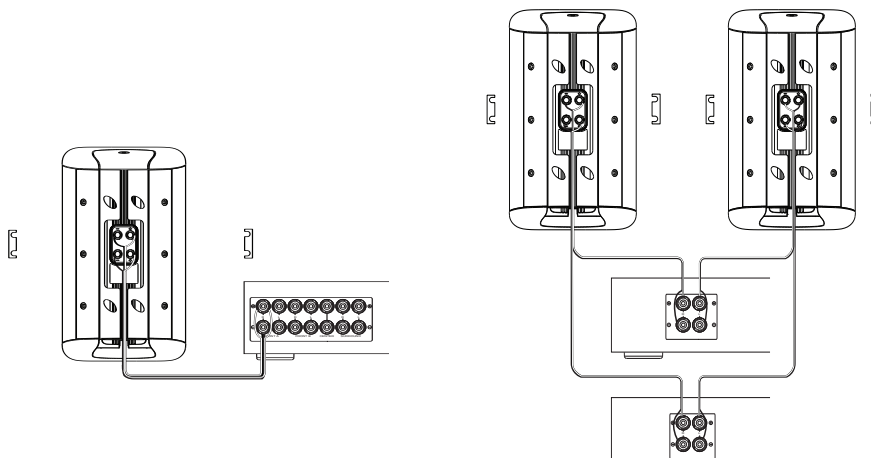

## Imaging & Balances

If you like a bright, lively sound, keep the front wall of your listening room bare, and the other walls and the floor, too. While this will also enlarge the sonic image, making it the most spacious, it may be also a little loud and "ringy." Conversely, rugs, drapes, bookcases, and wall hangings produce drier and tighter ("dead" in the good sense) sonics and imaging, which many critical listeners find more satisfactory. A room with a mix of surfaces often works best (and is most pleasant to live and converse in): hard ceiling and carpeted floor, or bare floor and acoustically treated ceiling.

Speakers placed out in the room on stands may sound like they are slightly lacking bass. Locating them right up against the wall will warm up the balance, increasing the lower midrange and bass. You can fine-tune bass and treble tonal balances with your receiver/processor's tone or equalization controls, which you should absolutely feel free to experiment with.

## Bass Management

When you use your E series loudspeakers with a surround-sound processor and subwoofer, set the bass management control to "small". Consult your surround receiver or processor manual for instructions on the changing of bass management settings.

## If Service Seems Necessary

First, contact the dealer from whom you purchased the speakers. If that is not possible, write to:

Boston Acoustics, Inc.  
300 Jubilee Drive  
Peabody, MA 01960 USA

If it is necessary to return your speaker to the factory, contact Boston Acoustics for an RA#.

Phone: 978-538-5000  
Fax: 978-538-6240  
Email: parts@bostona.com

## Niveles de audición

Si le gusta el sonido fuerte y animado, deje desnuda la pared frontal de la habitación donde lo desea escuchar, así como las demás paredes y el suelo. Aunque se aumenta la imagen sónica, haciendo que sea más amplia, puede que ésta sea también un poco fuerte y "retumbante". Asimismo, las alfombras, cortinas, estanterías y tapices producen imágenes y sonidos más secos y tensos ("muertos" en el buen sentido), que muchos oyentes críticos encuentran más satisfactorios. Una habitación con una mezcla de superficies suele ser mejor (y resulta más agradable para vivir y conversar en ella): techo robusto y suelo enmoquetado o suelo desnudo y techo tratado acústicamente.

Los altavoces colocados en la habitación sobre pedestales pueden sonar como si en cierta medida faltaran graves. Si se colocan de pie contra la pared se incrementa el equilibrio, aumentando los graves y el rango medio inferior. Puede ajustar los equilibrios tonales de graves y agudos con los controles de ecualización o tono del receptor/procesador, con los que puede experimentar con total libertad.

## Manejo de graves

Cuando utilice los altavoces serie E con un subwoofer y procesador de sonido envolvente, configure el control de manejo de graves en "pequeño". Consulte el manual del procesador o receptor de sonidos envolventes para obtener instrucciones acerca del cambio de la configuración del manejo de graves.

## Procedimiento en caso de reparación

En primer lugar, póngase en contacto con el distribuidor del que adquirió los altavoces. Si no es posible, escriba a:

Boston Acoustics, Inc.  
300 Jubilee Drive Peabody,  
MA 01960 EE.UU.

Le aconsejaremos inmediatamente sobre las medidas que debe tomar. Si resulta necesario devolver el altavoz a fábrica, remítalo con los portes pagados. Una vez reparado, se devolverá con los portes pagados en EE.UU. y Canadá.

## Niveaux d'écoute

Pour un son éclatant et vivant, garder le mur avant de la pièce d'écoute, les autres murs et le sol nus. Ceci permettra d'agrandir l'image acoustique en l'agrandissant, mais peut également être un peu bruyant et strident. Inversement, les tapis, rideaux, bibliothèques et objets suspendus au mur produisent un son et une image plus secs et plus restreints (plats dans le bon sens du terme), que de nombreux auditeurs critiques préfèrent. Une pièce avec surfaces mixtes offre souvent la meilleure solution (et est également plus plaisante pour y vivre et y converser) : plafond dur et tapis au sol, ou sol nu et plafond acoustique.

Les haut-parleurs placés sur des supports dans la pièce peuvent produire un son manquant légèrement de basses. Les placer contre un mur pour adoucir la balance en augmentant les graves et le registre moyen inférieur. Il est possible de jouer avec les balances des graves et des aigus avec les commandes de correction et de tonalité du récepteur/processeur, ce qui est complètement encouragé.

## Gestion des graves

Lorsque les haut-parleurs de la série E sont utilisés avec un processeur et un haut-parleur de graves à son surround, régler la commande de gestion des graves sur « petit ». Consulter le manuel du processeur ou du récepteur surround pour les instructions de réglage des graves.

## Si un entretien s'avère nécessaire

Contactez d'abord le revendeur auprès de qui les haut-parleurs ont été achetés. En cas d'impossibilité, nous envoyer un courrier à l'adresse suivante :

Boston Acoustics, Inc.  
300 Jubilee Drive Peabody,  
MA 01960 États-Unis

Nous vous recommanderons rapidement la marche à suivre. S'il s'avère nécessaire de retourner le haut-parleur à l'usine, l'expédier en port payé. Une fois le produit réparé, nous vous le réexpédierons en port payé aux États-Unis ou au Canada.

## Livelli di ascolto

Se desiderate un suono brillante e vivace, mantenere la parete frontale della stanza di ascolto completamente spoglia, come pure le altre pareti e il pavimento. Mentre questo amplierà l'immagine sonora, rendendola più spaziosa, potrebbe produrre un volume un po' troppo alto con un effetto di "scampanello". Al contrario tappeti, tende, scaffali e decorazioni sulle pareti producono immagini sonore più asciutte e compatte ("morte" in senso positivo) che molti ascoltatori esigenti trovano più soddisfacenti. Una stanza che disponga di superfici di tipo misto a volte è la migliore (ed è più piacevole viverci e conversarvi): soffitti di calce e moquette, o pavimenti nudi e soffitti trattati acusticamente.

Gli altoparlanti piazzati su supporti a pavimento posti nella stanza potrebbero suonare leggermente privi di bassi. Posizionandoli dritti contro la parete l'equilibrio sarà più caldo, aumentando le frequenze inferiori e i bassi. Si possono regolare i bassi e l'equilibrio tonale dei toni acuti con il tono del ricevitore/processore o con i comandi di equalizzazione, con i quali potete fare liberamente delle prove.

## Gestione dei bassi

Impostare il pulsante di controllo della gestione dei bassi su "small" (piccolo) quando si usano gli altoparlanti della serie E con un processore surround-sound e un subwoofer. Consultare il manuale del ricevitore o processore surround per le istruzioni su come cambiare le impostazioni di gestione dei bassi.

## Se occorrono interventi di servizio

Per prima cosa, rivolgersi al rivenditore presso il quale sono stati acquistati gli altoparlanti. Se questo non fosse possibile, scrivere a:

Boston Acoustics, Inc.  
300 Jubilee Drive Peabody,  
MA 01960 U.S.A.

Verranno fornite prontamente istruzioni sulle azioni da intraprendere. Qualora si renda necessario restituire gli altoparlanti alla fabbrica, si prega di inoltrarli prepagati. Dopo la riparazione verranno restituiti con affrancatura prepagata per gli USA e il Canada.

## Hörpegel

Wenn Sie einen hellen, sehr lebendigen Klang mögen, lassen Sie die vordere Wand sowie die anderen Wände und den Boden Ihres Raumes frei. Obwohl dies das sonische Image vergrößert und den räumlichsten Klang liefert, kann es auch ein wenig laut und „klingelnd“ klingen. Im Gegensatz hierzu erzeugen Teppiche, Vorhänge, Bücherregale und Wandbehänge einen trockeneren und dichtereren Klang („tot“ im guten Sinne), den viele kritische Zuhörer als zufriedenstellender empfinden. Ein Raum mit diversen Oberflächenmerkmalen funktioniert häufig am besten (und ist am angenehmsten zum Wohnen und Konversieren): harte Decke und Teppichboden oder blanker Fußboden und akustisch verkleidete Decke.

Lautsprecher, die auf Ständern im Raum aufgestellt werden, können einen leicht bassarmen Klang aufweisen. Werden die Lautsprecher direkt an der Wand aufgestellt, wärmt dies die Balance auf, was den unteren Mittelbereich und den Bass verstärkt. Sie können die Bass- und Sopran-Tonbalance über die Ton- und Equalizer-Bedienlemente an Ihrem Receiver/Processor einstellen und sollten nicht zögern, mit diesen zu experimentieren.

## Bass-Management

Wenn Sie Ihre Lautsprecher der E-Serie zusammen mit einem Surround-Sound-Processor und Subwoofer verwenden, stellen Sie das Bass-Management auf „klein“ ein. Anweisungen zum Ändern von Bass-Management-Einstellungen sind in der Bedienungsanleitung Ihres Surround-Receivers oder -Processors zu finden.

## Wenn eine Wartung notwendig erscheint

Wenden Sie sich zunächst an den Händler, bei dem Sie die Lautsprecher gekauft haben. Wenn dies nicht möglich ist, schreiben Sie bitte an:

Boston Acoustics, Inc.  
300 Jubilee Drive Peabody,  
MA 01960 U.S.A.

Wir werden Ihnen umgehend mitteilen, wie Sie vorgehen müssen. Sollte eine Rücksendung des Lautsprechers in der Werk erforderlich sein, muss dieser mit vorbezahlem Porto versandt werden. Nach der Reparatur senden wir ihn frei Haus an Sie zurück, wenn Ihr Wohnsitz in den USA oder Kanada liegt.

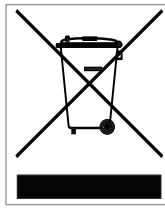

This symbol found on the product indicates that the product must not be disposed of with household waste. Instead, it may be placed in a separate collection facility for electronic waste or returned to a retailer when purchasing similar product. The producer paid to recycle this product. Doing this contributes to reuse and recycling, minimizes adverse effects on the environment and human health and avoids any fines for incorrect disposal.

Este símbolo que encuentra en el producto, indica que este producto no debe ser desechado en el cesto de basura doméstica. En su lugar, deberá ser depositado en forma separada y en depósitos destinados a esta clase de desechos electrónicos o devueltos a su proveedor con el que regularmente adquiere productos similares. El fabricante pagará por el reciclado de este producto. Haciendo esto contribuimos al rechazo y reciclado minimizando de esta forma los efectos adversos al medio ambiente, a la salud de las personas y previniendo el incorrecto desecho.

Ce symbole une fois sur le produit indique que celui-ci ne doit pas être jeté avec les déchets ménagers. Au contraire, il doit être placé dans un lieu séparé collectant les déchets électroniques, ou retourné au lieu de vente lorsque vous achetez un produit similaire. Le fabricant finance le recyclage, les effets négatifs sur l'environnement et la santé publique sont minimisés, et tout risque de poursuite du client pour non-respect de la législation sur les déchets est évité.

Il simbolo sul prodotto indica che il prodotto stesso non può essere smaltito gettandolo semplicemente fra i rifiuti domestici. Esso deve essere smaltito in una struttura abilitata alla raccolta di apparati elettronici oppure, se viene sostituito da un altro apparecchio similare, deve essere consegnato al negoziante presso cui si effettua il nuovo acquisto. Il costruttore ha già pagato per il riciclo di questo prodotto. Seguendo queste raccomandazioni contribuirete a recuperare e riciclare, minimizzando l'impatto nocivo dei rifiuti sulla natura e sulla salute pubblica. Eviterete inoltre il rischio di essere multati per una incorretta procedura di smaltimento.

Dieses Symbol, welches sich auf dem Produkt befindet, zeigt an, daß das Produkt nicht mit dem Hausmüll entsorgt werden darf. Stattdessen sollte es in einen separaten Sammelbehälter für elektronische Geräte, oder zu einem Einzelhändler zurückgebracht werden, bei welchem man ähnliches Produkt kauft. Der Hersteller übernimmt in diesem Fall die Kosten der Beseitigung. Diese vorgehensweise trägt zur Wiederverwendung und zur Wiederverwertung bei, setzt schädliche Wirkungen auf das Klima und die menschliche Gesundheit herab und vermeidet mögliche Geldstrafen für falsche Entsorgung.

Symbolen som återfinns på produkten betyder att varan inte får kastas med hushållsavfall. Vid kassering måste produkten överlämnas till de faciliteter som din kommun erbjuder för återvinning av hemelektronik eller till den återförsäljare där produkten inhandlats. Producenten har betalat för denna återvinningshantering. Genom att följa dessa regler bidrar du som konsument till en effektiv återvinning och minimerar negativa effekter på miljön och vår hälsa samt undviker böter för oriktig hantering av miljöfarligt avfall.

Ce symbole une fois sur le produit indique que celui-ci ne doit pas être jeté avec les déchets ménagers. Au contraire, il doit être placé dans un lieu séparé collectant les déchets électroniques, ou retourné au lieu de vente lorsque vous achetez un produit similaire. Le fabricant finance le recyclage de ce produit. Ainsi, en incitant à la réutilisation ou au recyclage, les effets négatifs sur l'environnement et la santé publique sont minimisés, et tout risque de poursuite du client pour non-respect de la législation sur les déchets est évité.

AMD, DCD, GroovLock, StabiliTek and VRH.O. are trademarks of Boston Acoustics, Inc. Boston, Boston Acoustics, the Boston Acoustics logo, Deep Channel, MagnaGuard and VR are registered trademarks of Boston Acoustics, Inc. Specifications are subject to change without notice. Covered by patents issued or pending. © 2006 Boston Acoustics, Inc.

AMD, DCD, GroovLock, StabiliTek y VRH.O. son marcas comerciales de Boston Acoustics, Inc. Boston, Boston Acoustics, el logotipo de Boston Acoustics, Deep Channel, MagnaGuard y VR son marcas comerciales registradas de Boston Acoustics, Inc. Las especificaciones están sujetas a cambio sin previo aviso. Cubierto por patentes expedidas o pendientes. © 2006 Boston Acoustics, Inc.

AMD, DCD, GroovLock, StabiliTek et VRH.O. sont des marques de commerce de Boston Acoustics, Inc. Boston, Boston Acoustics, le logo Boston Acoustics, Deep Channel, MagnaGuard et VR sont des marques déposées de Boston Acoustics, Inc. Les caractéristiques sont sujettes à modifications sans avis préalable. Couvert par des brevets attribués ou en instance. © 2006 Boston Acoustics, Inc.

AMD, DCD, GroovLock, StabiliTek e VRH.O. sono marchi di fabbrica di Boston Acoustics, Inc. Boston, Boston Acoustics, il logo Boston Acoustics, Deep Channel, MagnaGuard e VR sono marchi depositati di Boston Acoustics, Inc. Le specifiche tecniche sono soggette a modifica senza preavviso. Coperto da brevetti rilasciati o in corso di approvazione. © 2006 Boston Acoustics, Inc.

AMD, DCD, GroovLock, StabiliTek und VRH.O. sind Warenzeichen von Boston Acoustics, Inc. Boston, Boston Acoustics, das Boston Acoustics Logo, Deep Channel, MagnaGuard und VR sind eingetragene Warenzeichen von Boston Acoustics, Inc. Technische Daten können jederzeit ohne vorherige Ankündigung geändert werden. Durch bestehende oder beantragte Patente geschützt. © 2006 Boston Acoustics, Inc.

142-002358-0

# **Boston**

**Boston Acoustics**

300 Jubilee Drive  
Peabody, MA 01960 USA  
978.538.5000  
bostonacoustics.com