

# Voyager Sub12

**Voyager  
Outdoor  
Subwoofer**

**Altavoz  
de graves  
Voyager  
para exteriores**

**Subwoofer  
d'extérieur  
Voyager**

**Voyager  
Freiluft-  
Subwoofer**

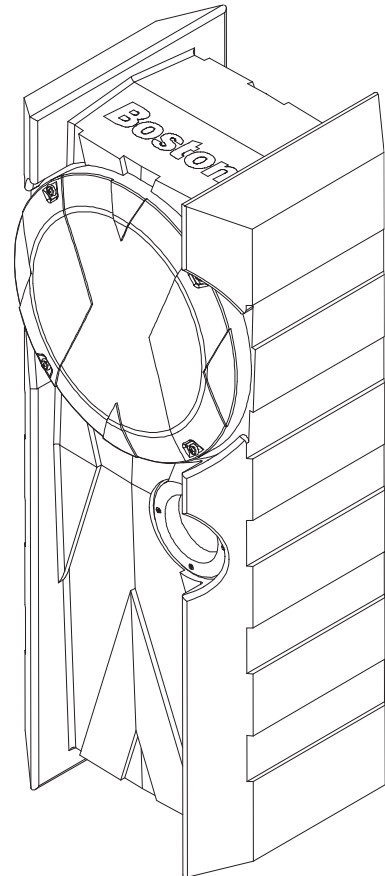

***Boston***  
*Boston Acoustics*

## Contents

Introduction .....	2
Specifications .....	3
Included .....	4
Placement / Location Tips .....	4
Amplifier Requirements .....	5
Wiring .....	6
External Volume Control .....	7
Deck Installation .....	8
Buried Installation .....	10
Listening Levels / Power Handling .....	12
Contact Info .....	12

## Boston Acoustics Voyager Sub12 Outdoor Subwoofer

**Unique design allows the Voyager Sub12 Subwoofer to integrate with your outdoor environment.**

Designed to complement our Voyager line of outdoor speakers, the new Voyager Sub12 adds deep, rich bass to your outdoor or marine application. Through the use of a rugged UV-resistant polyethylene cabinet and a specially designed woofer, the Voyager Sub12 can withstand sun, rain, snow, wind, and salt water. The Voyager Sub12 can be mounted discreetly between the joists on the underside of a deck or can be buried vertically in a garden or yard. Designed for use with the Boston SA1 amplifier, up to two Voyager Sub12 Subwoofers can be used with one SA1 amplifier.

## Contenido

Introducción .....	2
Especificaciones .....	3
Contiene .....	4
Sugerencias sobre la colocación ..	4
Requisitos del amplificador .....	5
Cableado .....	6
Control de volumen externo .....	7
Instalación bajo techado .....	8
Instalación enterrada .....	10
Manejo de la potencia y los niveles de audición .....	12
Información de contacto .....	12

## Altavoz de graves para exteriores Boston Acoustics Voyager Sub12

**Su exclusivo diseño permite integrar el altavoz de graves Voyager Sub12 en su entorno exterior.**

Diseñado para complementar a la línea Voyager de altavoces para exteriores, el nuevo Voyager Sub12 añade profundidad y riqueza de bajos a los aparatos para aplicaciones exteriores o marinas. Gracias al uso de una caja reforzada de polietileno resistente a los rayos ultravioleta y a un altavoz de graves de diseño especial, el Voyager Sub12 puede resistir el sol, la lluvia, la nieve, el viento y el agua de mar. Además, se puede instalar discretamente entre las vigas de la parte inferior de un techado o enterrarse en vertical en un jardín o patio. Se ha diseñado para usarse con el amplificador Boston SA1 y pueden utilizarse hasta dos con cada uno de dichos amplificadores.

## Sommaire

Introduction .....	2
Spécifications .....	3
Inclus .....	4
Conseils d'installation / d'emplacement .....	4
Exigences amplificateur .....	5
Câblage .....	6
Contrôle externe de volume .....	7
Installation de surface .....	8
Installation enterrée .....	10
Niveaux d'écoute/ Contrôle de puissance .....	12
Info de contact .....	12

## Subwoofer d'extérieur Boston Acoustics Voyager Sub12

**Son concept unique permet au Subwoofer Voyager Sub12 de s'intégrer avec votre environnement extérieur.**

Conçu pour compléter notre ligne d'enceintes d'extérieur Voyager, le nouveau Voyager Sub12 ajoute des basses riches et profondes à votre application à l'air libre ou sous-marine. Par le biais d'un solide caisson en polyéthylène résistant aux UV et un woofer spécialement conçu, le Voyager Sub12 résiste au soleil, à la pluie, à la neige, au vent et à l'eau salée. Le Voyager Sub12 peut être monté discrètement entre les poutres d'un plancher ou enterré verticalement dans un jardin ou une plate-bande. Conçu pour fonctionner en combinaison avec l'amplificateur Boston SA1, jusqu'à deux Subwoofers Voyager Sub12 peuvent être connectés sur un amplificateur SA1.

## Inhalt

Einführung .....	2
Technische Daten .....	3
Lieferumfang .....	4
Tipps zum Aufstellen und zur Standortwahl .....	4
Verstärker-Voraussetzungen .....	5
Verdrahtung .....	6
Externe Lautstärkensteuerung ..	7
Deckinstallation .....	8
Unterirdische Installation .....	10
Lautstärkenpegel/Netzanschluss ..	12
Kontaktinfo .....	12

## Boston Acoustics Voyager Sub12 Freiluft-Subwoofer

**Das einzigartige Design des Voyager Sub12 Subwoofers gestattet die Integration in Freiluftumgebung.**

Der neue Boston Voyager Sub12 – die Ergänzung zu unserer Voyager Freiluftlautsprecher-Produktlinie – bereichert Ihre Freiluftanlage auf dem Land oder auf dem Wasser mit einem tiefen, vollen Bassklang. Dank seines robusten, UV-beständigen Polyethylengehäuses und eines speziell entworfenen Woofers kann der Voyager Sub12 Sonneneinwirkung, Regen, Schnee, Wind und Salzwasser widerstehen. Der Voyager Sub12 kann zwischen den Querbalken unter einem Deck diskret montiert oder vertikal in einem Garten oder Freizeitgelände vergraben werden. Der Voyager Sub12 Subwoofer wurde zum Einsatz mit dem Boston SA1-Verstärker entworfen. Bis zu zwei Geräte können mit einem SA1-Verstärker benutzt werden.

## Thank you!

Thank you for selecting the Boston Acoustics Voyager Sub12 outdoor subwoofer. Your subwoofer has been designed to deliver years of stunning audio performance.

Please keep your manual in a safe place in case you need to refer to it later. Even experienced professional installers should read the **Placement / Location Tips**, as they contain Voyager subwoofer specific information.

Enjoy your new Voyager Sub12 subwoofer.

## ¡Gracias!

Gracias por seleccionar el altavoz de graves Boston Acoustics Voyager Sub12 para exteriores. Este altavoz se ha diseñado para proporcionar muchos años de rendimiento de audio extraordinario.

Conserve el manual en un lugar seguro por si lo necesita para futuras consultas. Incluso los instaladores profesionales con experiencia deben leer las **Sugerencias sobre la colocación**, ya que contienen información específica sobre el altavoz de graves Voyager.

Disfrute de su nuevo altavoz de graves Voyager Sub12.

## Merci !

Merci d'avoir sélectionné le subwoofer d'extérieur Boston Acoustics Voyager Sub12. Votre subwoofer a été conçu pour assurer des performances audio étonnantes pendant des années.

Gardez votre mode d'emploi en sûreté pour si vous devez le consulter ultérieurement. Même les installateurs professionnels expérimentés devraient lire les **Conseils d'installation / d'emplacement**, puisqu'ils contiennent des informations spécifiques à propos du subwoofer Voyager.

Beaucoup de plaisir avec votre subwoofer Voyager Sub12.

## Vielen Dank!

Wir danken Ihnen, dass Sie den Boston Acoustics Voyager Sub12 Freiluft-Subwoofer gewählt haben. Ihr Subwoofer wird Sie viele Jahre lang mit einer erstaunlichen Audioleistung erfreuen.

Bitte bewahren Sie das Handbuch sicher auf, damit Sie jederzeit darin nachlesen können. Selbst erfahrene Installationsexperten sollten die **Tipps zum Aufstellen und zur Standortwahl** lesen, da sie speziell auf den Voyager-Subwoofer zutreffende Informationen enthalten.

Wir wünschen Ihnen angenehme Unterhaltung mit Ihrem neuen Voyager Sub12 Subwoofer.

## Specifications

Voyager Sub12

Frequency Response ( $\pm 3$ dB)	29Hz
Recommended Amplifier Power	Must use with the Boston Acoustics SA1 amplifier
Bass Unit	12-inch (305mm) cast DCD™ copolymer
External Dimensions (HxWxD)	35 x 13 <sup>5</sup> / <sub>8</sub> x 12" (887 x 345 x 305mm)

## Warning

Always turn off the SA1 Amplifier when connecting the subwoofer, speakers, or any other components to the system. The Voyager Sub12 subwoofer must be used with the Boston Acoustics SA1 Amplifier.

## Note

The Voyager subwoofer is an installed product. Installation should only be performed by professional installers, or by those possessing skills in construction, experience with the proper use of hand tools, knowledge of local building and electrical codes, and familiarity with the environment in which the subwoofer will be installed.

## Advertencia

Apague el amplificador SA1 siempre que vaya a conectarlo al altavoz de graves, a los altavoces o a cualquier otro componente del sistema. El altavoz de graves Voyager Sub12 debe usarse con el amplificador Boston Acoustics SA1.

## Nota

El altavoz de graves Voyager es un producto para instalar. La instalación sólo deben realizarla instaladores profesionales o por aquellas personas con habilidades suficientes en la construcción, experiencia en el uso correcto de las herramientas de mano, conocimiento de los códigos locales de construcción y eléctricos, y familiaridad con el entorno en que va a instalarse el altavoz de graves.

## Avertissement

Eteignez toujours l'amplificateur SA1 lorsque vous allez connecter le subwoofer, les enceintes ou tout autre composant au système. Le subwoofer Voyager Sub12 doit être utilisé en combinaison avec l'amplificateur Boston Acoustics SA1.

## Remarque

Le subwoofer Voyager est un produit à installer. L'installation ne devrait être exécutée que par des installateurs professionnels ou par des personnes ayant des talents en construction, de l'expérience avec l'utilisation correcte d'outils, des connaissances concernant les consignes locales de construction et de sécurité électrique et la connaissance de l'environnement dans lequel le subwoofer sera installé.

## Achtung

Beim Anschließen des Subwoofers, der Lautsprecher oder anderer Komponenten an das System den SA1-Verstärker immer ausschalten. Der Voyager Sub12 Subwoofer muss mit dem Boston Acoustics SA1-Verstärker verwendet werden.

## Anmerkung

Der Voyager Subwoofer muss installiert werden. Die Installation sollte nur von einem professionellen Installateur vorgenommen werden oder von einer Person, die mit Konstruktion, der fachmännischen Verwendung von Handwerkzeugen, den lokalen Bau- und Elektrizitätsvorschriften sowie mit der Umgebung vertraut ist, in der der Subwoofer installiert wird.

## Included

- One Voyager Sub12 subwoofer
- Four mounting brackets
- Eight self-tapping screws

## Placement / Location Tips

There are three factors to consider when choosing a location for the Voyager Sub12 subwoofer.

1. **Corner Loading.** For maximum bass output, locate the Sub12 near a boundary, such as close to a house or near a wall.
2. **Speakers.** Typically, best results are achieved when the subwoofer is placed within 15 feet (5 meters) of the main speakers. However, the SA1's sharp 24dB-per-octave crossover allows for placement of the Sub12 farther from the main speakers. Since the ear is unable to localize the low frequencies of the subwoofer, the bass still appears to come from the main speakers.
3. **Vibration.** It is the nature of low-frequency energy (bass) to cause objects to vibrate. Care should be taken in the planning of the installation to minimize the risk of vibration and noise.

## Contiene

- Un altavoz de graves Voyager Sub12
- Cuatro soportes de montaje
- Ocho tornillos autorroscantes

## Sugerencias sobre la colocación

Existen tres factores que deben considerarse al elegir una ubicación para el altavoz de graves Voyager Sub12.

1. **Carga en las esquinas.** Para obtener la máxima producción de bajos, coloque el Sub12 cerca de un contorno (una casa o una pared).
2. **Altavoces.** Normalmente, el mejor resultado se logra cuando el altavoz de graves está a 5 m (15 pies) o menos de los altavoces principales. Sin embargo, el cruce de 24 dB por octava que da la forma del SA1, permite colocar el Sub12 más alejado de los altavoces principales. Puesto que el oído no puede localizar las bajas frecuencias del altavoz de graves, los bajos siguen pareciendo proceder de los altavoces principales.
3. **Vibración.** Lo que hace vibrar los objetos es la naturaleza de la energía de baja frecuencia (es decir, los bajos). Debe tenerse cuidado al planear la instalación, para minimizar el riesgo de vibración y ruido.

## Inclus

- Un subwoofer Voyager Sub12
- Quatre supports de montage
- Huit vis à filetage automatique

## Conseils d'installation / d'emplacement

Trois facteurs doivent être considérés lors de la sélection de l'emplacement du subwoofer Sub12.

1. **Réverbération.** Afin d'obtenir un maximum de puissance de graves, placez le Sub12 à proximité d'une surface réverbérante, comme une maison ou un mur.
2. **Enceintes.** Généralement, vous obtiendrez les meilleurs résultats lorsque le subwoofer est placé à moins de 5 m (15 pieds) des enceintes principales. Cependant, si nécessaire, la séparation de transition aiguë de 24dB/octave du SA1 permet un emplacement plus éloigné des enceintes principales. Puisque l'ouïe est incapable de localiser les basses fréquences du subwoofer, les graves sembleront toujours provenir des enceintes principales.
3. **Vibration.** L'énergie de basses fréquences (graves) ont la tendance naturelle de faire vibrer les objets. Planifiez soigneusement l'installation pour minimiser les risques de vibrations et de bruits.

## Lieferumfang

- Ein Voyager Sub12 Subwoofer
- Vier Montageträger
- Acht Schneidschrauben

## Tipps zum Aufstellen und zur Standortwahl

Bei der Wahl des Standorts für den Voyager Sub12 Subwoofer sind drei Faktoren zu beachten.

1. **Aufstellung in Ecken.** Für maximale Basswiedergabe stellen Sie den Sub12 in der Nähe einer Begrenzung auf, wie etwa bei einem Haus oder einer Wand.
2. **Lautsprecher.** Den besten Klang erhält man, wenn der Subwoofer sich maximal 5 m von den Hauptlautsprechern entfernt befindet. Die scharfe Roll-Off-Funktion der Frequenzweiche des SA1 bei 24 dB/Oktave ermöglicht es jedoch, den Sub12 auch weiter von den Hauptlautsprechern entfernt aufzustellen. Da das Ohr die niedrigen Frequenzen des Subwoofers nicht orten kann, hat man den Eindruck, die Basswiedergabe kommt von den Hauptlautsprechern.
3. **Schwingung.** Es liegt in der Natur der Niederfrequenzenergie (Bass), Objekte zum Schwingen zu bringen. Die Installation ist daher sorgfältig zu planen, um die Gefahr von Schwingungen und Störgeräuschen zu minimieren.

## Amplifier Requirements

The Voyager subwoofer must be used with its companion, the Boston Acoustics SA1 amplifier. Use with any other amplifier will result in poor performance and may cause damage to the Voyager subwoofer. One SA1 amplifier can power one or two Voyager Sub12 subwoofers.

## SA1 Amplifier EQ Setting

The EQ switch (located on the SA1's rear panel) should be configured in the "floor" position.

## Crossover Setting

The ideal crossover setting will depend on the size and location of the main speakers. When used with Boston Acoustics Voyager outdoor speakers, the crossover will typically be set between 65Hz and 80Hz; you should experiment for best results. For more information on setting the crossover, please consult the SA1 manual.

## Requisitos del amplificador

El altavoz de graves Voyager debe usarse con su compañero, el amplificador Boston Acoustics SA1. Si se utiliza con otro, puede que el rendimiento no sea el adecuado y que cause daños en el altavoz de graves Voyager. Un amplificador SA1 puede impulsar a uno o dos altavoces de graves Voyager Sub12.

## Configuración del EQ del amplificador SA1

El interruptor EQ (situado en el panel posterior del SA1) debe configurarse en la posición "floor" (piso).

## Configuración del cruce

La configuración ideal del cruce dependerá del tamaño y la ubicación de los altavoces principales. Cuando se use con los altavoces para exteriores Boston Acoustics Voyager, el cruce se configurará normalmente entre 65 Hz y 80 Hz; para obtener los mejores resultados, deberá experimentar las distintas posibilidades. Para obtener más información sobre la configuración del cruce, consulte el manual del SA1.

## Exigences amplificateur

Le subwoofer Voyager doit être utilisé en combinaison avec son compagnon, l'amplificateur Boston Acoustics SA1. L'utilisation avec tout autre amplificateur provoquera de faibles performances et pourrait causer des endommagements au subwoofer Voyager. Un amplificateur SA1 peut alimenter un ou deux subwoofers Voyager Sub12.

## Réglage EQ de l'amplificateur SA1

Le commutateur EQ (situé sur la face arrière du SA1) doit être configuré à la position « floor ».

## Réglage de la dérivation de transition

Le réglage idéal de la dérivation de transition dépendra de la taille et de la position des enceintes principales. En utilisant des enceintes d'extérieur Boston Acoustics Voyager, la dérivation de transition sera généralement réglée entre 65 et 80 Hz, mais vous devriez expérimenter afin d'obtenir les meilleurs résultats. Pour de plus amples informations à propos du réglage de la dérivation de transition, veuillez consulter le mode d'emploi du SA1.

## Verstärker-Voraussetzungen

Der Voyager Subwoofer muss mit dem Boston Acoustics SA1 Verstärker verwendet werden. Die Verwendung mit einem anderen Verstärker führt zu einer schlechten Wiedergabeleistungen und einer möglichen Beschädigung des Voyager Subwoofers. An einen SA1-Verstärker können bis zu zwei Voyager Sub12 Subwoofer angeschlossen werden.

## EQ-Einstellung des SA1-Verstärkers

Der EQ-Schalter (auf der Rückseite des SA1) sollte für die „floor“-Position konfiguriert sein.

## Einstellung der Frequenzweiche

Die ideale Frequenzweichen-einstellung hängt von der Größe und dem Standort der Hauptlautsprecher ab. Beim Einsatz mit den Boston Acoustics Voyager Freiluftlautsprechern wird die Frequenzweiche gewöhnlich zwischen 65 Hz und 80 Hz eingestellt; die Frequenzweiche ist nach Gehör so einzustellen, dass ein einwandfreies Klangbild mit den Hauptlautsprechern entsteht. Weitere Informationen über die Einstellung der Frequenzweiche entnehmen Sie bitte dem SA1-Handbuch.

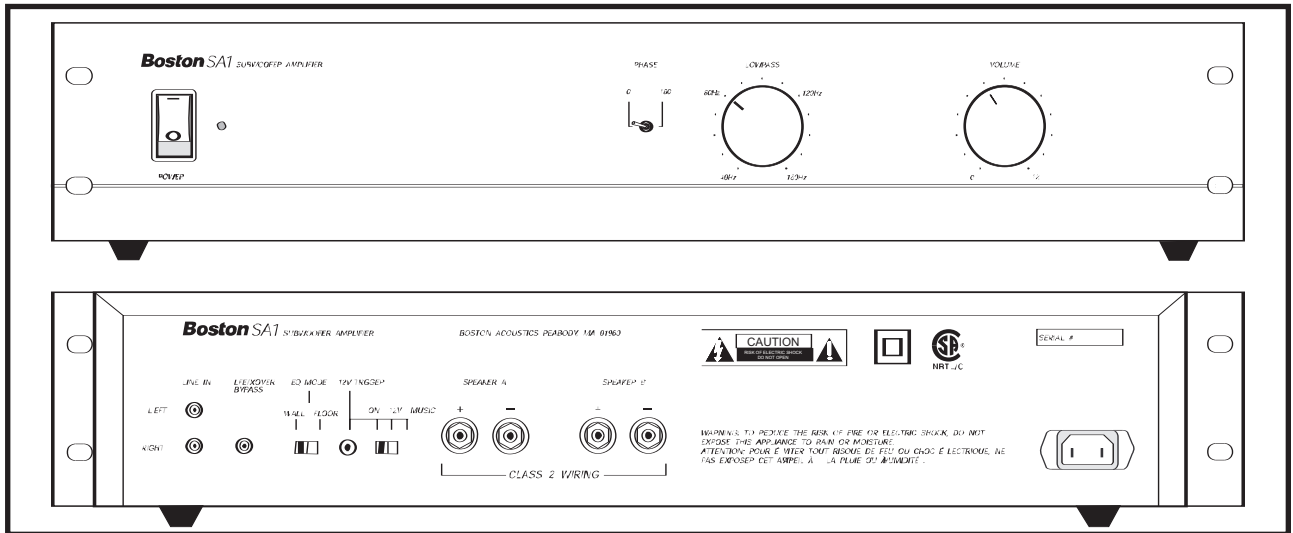

SA1 Amplifier

## Wiring

For wiring one Voyager Sub12 to the SA1, follow diagram #1.

When wiring two Voyager Sub12s to one SA1 amplifier, follow diagram #2.

### Warning

*Wiring two Voyager subwoofers in a series configuration will greatly reduce bass levels and is not recommended.*

## Cableado

Para instalar los cables de un Voyager Sub12 al SA1, siga el diagrama n° 1.

Para instalar los cables de dos Voyager Sub12 a un amplificador SA1, siga el diagrama n° 2.

### Advertencia

*La instalación de los cables de dos altavoces de graves Voyager en una configuración en serie reducirá enormemente los niveles de bajos y no es aconsejable.*

## Câblage

Pour la connexion d'un Voyager Sub12 au SA1, reportez-vous au diagramme N° 1.

Pour la connexion de deux Voyager Sub12 sur un amplificateur SA1, reportez-vous au diagramme N° 2.

### Avertissement

*Le câblage en série de deux subwoofers Voyager réduira fortement les niveaux de graves et n'est pas recommandé.*

## Verdrahtung

Folgen Sie dem Diagramm Nr. 1 für die Verdrahtung eines Voyager Sub12 an den SA1.

Diagramm Nr. 2 gilt für die Verdrahtung von zwei Voyager Sub12s an einen SA1 Verstärker

### Achtung

*Werden zwei Voyager Subwoofer in einer Serienkonfiguration verdrahtet, ergibt sich dadurch eine starke Senkung des Basspegels und wird daher nicht empfohlen.*

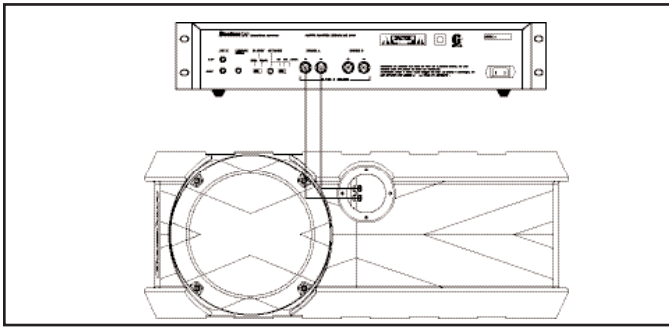

Connecting one Voyager Sub12 subwoofer to the SA1

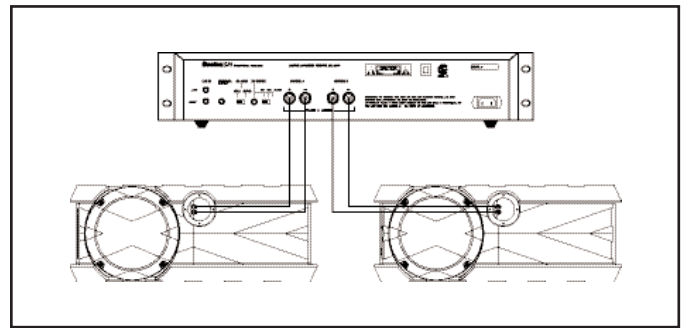

Connecting two Voyager Sub12 subwoofers to the SA1

## Speaker Wire

We recommend the use of 16-gauge or larger speaker wire for connecting the Voyager Sub12 to the SA1 amplifier. Before choosing a speaker wire for this type of application, familiarize yourself with all local building codes and regulations and select your speaker wire accordingly.

## Cable del altavoz

Aconsejamos el uso de un cable de altavoz de calibre 16 o mayor para la conexión del Voyager Sub12 al amplificador SA1. Antes de elegir un cable de altavoz para este tipo de aplicación, familiarícese con todos los códigos y normas de construcción locales y seleccione en consecuencia el cable del altavoz.

## Câble d'enceintes

Nous recommandons d'utiliser un câble de calibre 16 ou supérieur pour connecter le Voyager Sub12 à l'amplificateur SA1. Avant de choisir un câble d'enceinte pour ce type d'application, familiarisez-vous avec les consignes et les règles locales de construction et sélectionnez votre câble conformément.

## Lautsprecherdraht

Für den Anschluss des Voyager Sub12 an den SA1-Verstärker empfehlen wir einen Lautsprecherdraht von mindestens 16-G (4mm). Vor der Wahl eines Lautsprecherdrahtes für diese Anwendungsart sollten Sie sich mit allen lokalen Bauvorschriften und -Bestimmungen vertraut machen und den Lautsprecherdraht entsprechend wählen.

## External Volume Control

When using a passive volume control in line with the satellite speakers, the signal going to the SA1 must also pass through the volume control. The Boston Acoustics LZ1 adapter (available separately) converts the speaker level signal into a preamp level signal for connection to the SA1 amplifier. (See diagram below)

For more information on wiring the Boston LZ1 to your SA1 amplifier, please consult the LZ1 owner's manual.

## Control de volumen externo

Cuando utilice un control de volumen pasivo en línea con los altavoces satélite, la señal que va desde el SA1 debe pasar también a través del control de volumen. El adaptador Boston Acoustics LZ1 (disponible por separado) convierte la señal de nivel del altavoz en una señal de nivel preamplificada para la conexión al amplificador SA1. (Consulte diagrama siguiente.)

Para obtener más información sobre cómo instalar los cables del Boston LZ1 en el amplificador SA1, consulte el manual del propietario del LZ1.

## Contrôle externe de volume

Lorsque vous utilisez un contrôle de volume passif en ligne avec les enceintes secondaires, le signal envoyé au SA1 doit également passer par le contrôle de volume. L'adaptateur LZ1 de Boston Acoustics (disponible séparément) convertit le signal de niveau enceinte en un signal de niveau pré-ampli pouvant être connecté à l'amplificateur SA1. (Voir le diagramme ci-dessous.)

Pour plus d'informations à propos du câblage du LZ1 de Boston à votre amplificateur SA1, veuillez consulter le mode d'emploi du LZ1.

## Externe Lautstärkensteuerung

Bei der In-line-Anordnung einer passiven Lautstärkensteuerung mit den Satellitenlautsprechern muss das Eingangssignal zum SA1 auch durch die Lautstärkensteuerung geführt werden. Der Boston Acoustics LZ1-Adapter (separat erhältlich) konvertiert das Lautsprecherpegelsignal in ein Vorverstärkerpegelsignal zum Anschluss an den SA1-Verstärker. (Siehe nachstehendes Diagramm.)

Weitere Informationen über die Verdrahtung des Boston LZ1 an den SA1-Verstärker entnehmen Sie bitte dem LZ1-Handbuch.

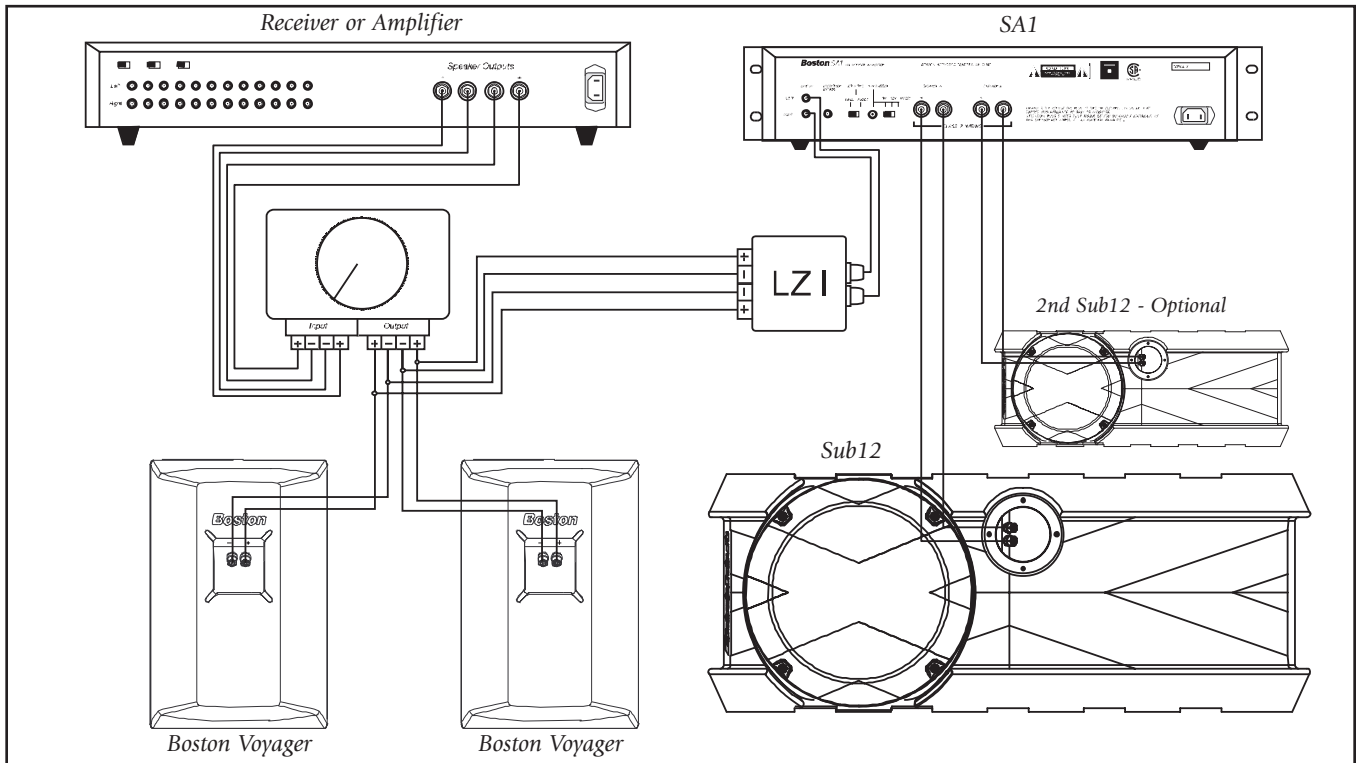

Using the Voyager Sub12 subwoofer with a passive external volume control

## Deck Installation

The Voyager subwoofer can be mounted under a deck. For tips on determining an optimum location for the Voyager subwoofer, read the **Placement / Location Tips** found on page #5.

*Warning: Due to the weight of the Voyager subwoofer, do not perform the installation of the Voyager subwoofer alone.*

### Tools You'll Need

- Power drill with screwdriver attachment
- Deck screws (for attaching the four L-brackets to the joist)
- Chalk or carpenter's pencil
- Nonconductive silicone
- Level (optional)

### Instructions

1. Find a suitable location for the Voyager Sub12 subwoofer.
2. Hold the Voyager subwoofer in the location where it is to be installed.

*NOTE: When installed, the Voyager subwoofer should not be in direct contact with the joists or decking. (See diagram #2) Maintain a minimum clearance of 1/4-inch (6.5mm) on each side.*

3. Using a pencil or chalk, mark the location where the bracket is to be positioned both on the subwoofer and on the joists. (See diagram #1) The L-brackets are designed to fit in the bracket channels (BC) located on the sides of the cabinet. (See diagram #3)

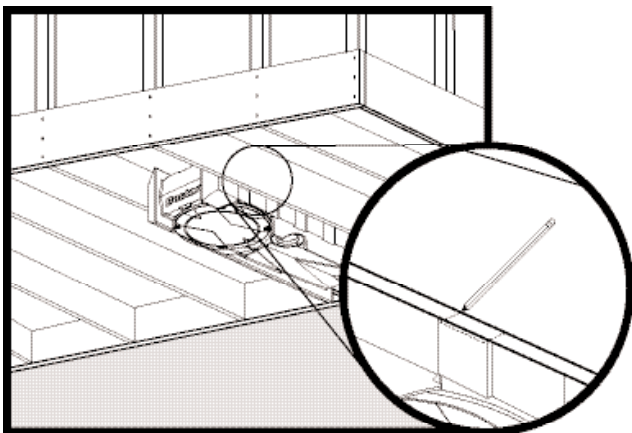

Diagram #1

## Instalación bajo techado

El altavoz de graves Voyager puede instalarse bajo un techado. En la página 5, en **Sugerencias sobre la colocación**, encontrará una serie de sugerencias sobre cómo determinar una ubicación óptima para el altavoz de graves Voyager.

*Advertencia: El altavoz de graves Voyager es muy pesado, por lo que no debe instalarlo usted solo.*

### Herramientas necesarias

- Taladradora eléctrica con accesorio de destornillador
- Tornillos para techo (para instalar los cuatro soportes en L a la viga)
- Tiza o lápiz de carpintero
- Silicona no conductiva
- Nivel (opcional)

### Instrucciones

1. Localice una ubicación adecuada para el altavoz de graves Voyager Sub12.
2. Sujete el altavoz de graves Voyager en el lugar en donde vaya a instalarlo.

*NOTA: Cuando lo haya instalado, el altavoz de graves Voyager no debe entrar en contacto directo con las vigas o el techado (consulte el diagrama n° 2). Mantenga una separación mínima de 6,5 mm (1/4 pulgada) a cada lado.*

3. Con un lápiz o una tiza, marque el lugar en donde se vaya a colocar el soporte, tanto en el altavoz de graves como en la viga (consulte el diagrama n° 1). Los soportes en L se han diseñado para acoplarlos en los canales de soporte (BC) situados a los lados de la caja (consulte el diagrama n° 3).

## Installation sous plancher

Le subwoofer Voyager peut être monté sous un plancher. Pour des conseils sur l'emplacement optimal du subwoofer Voyager, lisez les **Conseils d'installation / d'emplacement** à la page 5.

*Avertissement : Vu le poids du subwoofer Voyager, abstenez-vous de l'installer à une seule personne.*

### Outils dont vous aurez besoin

- Perceuse avec embouts de tournevis
- Vis pour bois (pour fixer les quatre supports en L aux poutres)
- Craie ou crayon de charpentier
- Silicone non-conducteur
- Niveau à bulle (optionnel)

### Instructions

1. Déterminez un emplacement adéquat pour le subwoofer Voyager Sub12.
2. Placez le subwoofer Voyager à l'emplacement d'installation.

*REMARQUE : Une fois installé, le subwoofer Voyager ne devrait pas être en contact avec les poutres ou le plancher. (Voir diagramme #2.) Gardez une distance minimale de 6,5 mm (1/4 de pouce) sur chaque côté.*

3. Marquez l'emplacement des supports à l'aide d'une craie ou un crayon, tant sur les poutres que sur le subwoofer. (Voir diagramme #1.) Les supports en L ont été conçus pour s'adapter aux canaux de support (BC) sur les côtés du caisson. (Voir diagramme #3.)

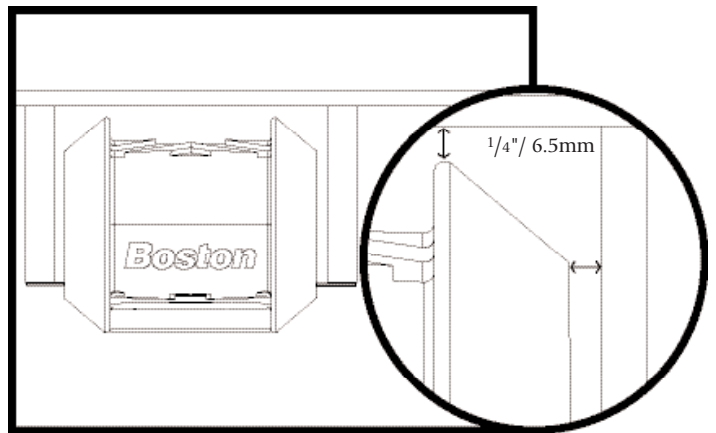

Diagram #2

## Deckinstallation

Der Voyager Subwoofer kann unter einem Deck montiert werden. Tipps zur Bestimmung eines optimalen Standorts für den Voyager Subwoofer entnehmen Sie bitte den **Tipps zum Aufstellen und zur Standortwahl** auf Seite 5.

*Achtung: Aufgrund des Gewichts des Voyager Subwoofers kann seine Installation nicht alleine vorgenommen werden.*

### Benötigte Werkzeuge

- Elektrischer Bohrer mit Schraubendreheraufsatz
- Deckschrauben (zum Anbringen der vier L-Träger am Querbalken)
- Kreide oder Zimmermannsbleistift
- Nichtleitendes Silikon
- Wasserwaage (optional)

### Anleitung

1. Wählen Sie einen geeigneten Aufstellungsort für den Voyager Subwoofer.
2. Halten Sie den Voyager Subwoofer am Installationsort gut fest.

*ANMERKUNG: Bei der Installation sollte der Voyager Subwoofer keinen direkten Kontakt mit den Querbalken oder dem Deckmaterial haben. (Siehe Diagramm Nr. 2.) Auf jeder Seite muß ein Mindestabstand von 6,5 mm eingehalten werden.*

3. Markieren Sie mit Bleistift oder Kreide die Stelle, an der der Träger am Subwoofer und an den Querbalken positioniert werden soll. (Siehe Diagramm Nr. 1.) Die L-Träger passen genau in die Trägerinnen an den Gehäuse-seiten. (Siehe Diagramm Nr. 3.)

## Deck Installation (cont.)

4. Mount the brackets to the enclosure with the provided screws, making sure the brackets are tight against the cabinet. (See diagram #3) The screws are self-tapping; do not pre-drill.
5. Once the brackets are installed on the Voyager subwoofer, secure the subwoofer to the joists under the deck in the pre-determined location. (See diagram #4)
6. Connect the speaker wires to the binding posts.
7. After the system is checked, use nonconductive silicone to seal the area in and around the binding posts. This will help to prevent any corrosion that can occur when bare copper wire is exposed to the elements. Secure the wire to the deck to prevent it from being stretched, being pulled, or vibrating against the cabinet.

*Note: If the Voyager subwoofer's brackets are removed or repositioned, fill any unused screw holes in the Voyager Sub12 with caulk or silicone to ensure that the cabinet's airtight seal is maintained.*

## Inst. bajo techado (cont.)

4. Coloque los soportes en la caja con los tornillos que se incluyen y asegúrese de que dichos soportes quedan apretados firmemente en la caja (consulte el diagrama n° 3). Los tornillos son autorroscantes; no realice ninguna perforación previa.
5. Cuando estén instalados los soportes en el altavoz de graves Voyager, asegúrelo a la viga del techado en la ubicación predeterminada (consulte el diagrama n° 4).
6. Conecte los cables del altavoz a los bornes de conexión.
7. Después de comprobar el sistema, use silicona no conductiva para sellar la zona de y alrededor de los bornes de conexión. Esto ayudará a evitar cualquier corrosión que pueda producirse si el cable desnudo se expone a los elementos. Asegure el cable al techado para evitar tirones o vibraciones contra la caja.

*Nota: Si se quitan o se colocan en otro lugar los soportes del altavoz de graves Voyager, rellene los orificios de tornillos que no vaya a utilizar del Voyager Sub12 con masilla o silicona para asegurarse de que se conserva el sellado hermético de la caja.*

## Inst. sous plancher (suite)

4. Montez les supports sur le caisson à l'aide des vis fournies, en vous assurant que les supports soient bien fixés contre le caisson. (Voir diagramme #3.) Les vis ont un filetage automatique, ne faites pas de pré-perforations.
5. Dès que les supports sont installés sur le subwoofer Voyager, fixez ce dernier aux poutres à l'emplacement prédéterminé, sous le plancher. (Voir diagramme #4.)
6. Connectez les câbles d'enceinte aux bornes.
7. Après avoir contrôlé le système, utilisez du silicone non-conducteur pour isoler la zone des bornes. Ceci évitera la corrosion des conducteurs en cuivre dénudés, en les isolant des intempéries. Fixez le câble contre le plancher, pour éviter qu'il soit étiré, endommagé ou qu'il ne vibre contre le caisson.

*Remarque : Si vous retirez les supports du subwoofer ou que vous devez les repositionner, remplissez les trous des vis dans le Voyager Sub12 avec du silicone pour vous assurer que l'étanchéité du caisson soit maintenue.*

## Deckinstallation (Forts.)

4. Bringen Sie die Träger mit den mitgelieferten Schrauben an der Box an, und achten Sie darauf, dass die Träger dicht am Gehäuse anliegen. (Siehe Diagramm Nr. 3.) Die Schneid-schraubenlöcher müssen nicht vorgebohrt werden.
5. Sobald die Träger am Voyager Subwoofer installiert sind, bringen Sie den Subwoofer an den Querbalken unter dem Deck an der vorgesehenen Stelle an. (Siehe Diagramm Nr. 4.)
6. Schließen Sie die Lautsprecherdrähte an die Anschlussklemmen an.
7. Überprüfen Sie das System und dichten anschließend den Bereich in den und um die Anschlussklemmen mit nichtleitendem Silikon ab. Dadurch wird Korrosion vermieden, die dann entsteht, wenn ungeschützter Kupferdraht den Elementen ausgesetzt ist. Bringen Sie den Draht sicher am Deck an, damit er nicht gedehnt oder gezogen werden kann und durch Kontakt mit dem Gehäuse nicht vibriert.

*Anmerkung: Wenn die Träger des Voyager Subwoofers entfernt oder neu positioniert werden, füllen Sie die unbenutzten Schraublöcher im Voyager Sub12 mit einem Dichtungsmaterial oder Silikon, damit das Gehäuse luftdicht abgeschlossen ist.*

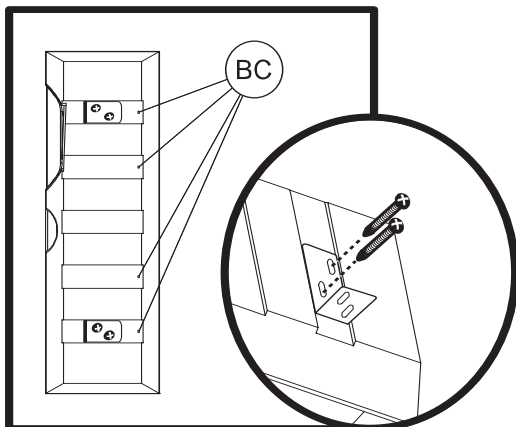

Diagram #3

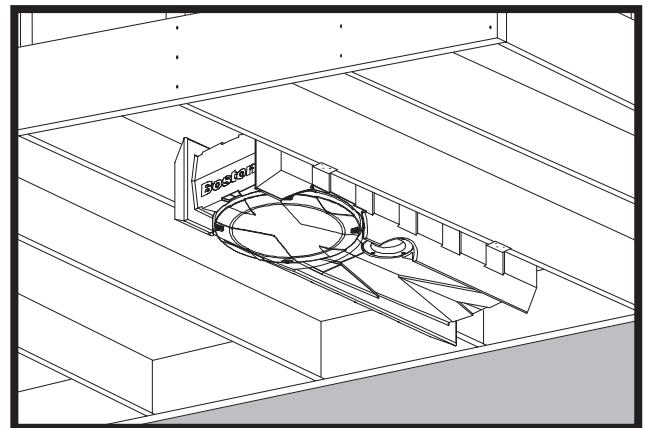

Diagram #4

## Buried Installation

The Voyager subwoofer can be buried in your yard or garden. For tips on an optimum location for the Voyager subwoofer, read the **Placement / Location Tips** on page #5. Be sure that the Voyager subwoofer is buried vertically. If not, moisture may collect on the cone of the subwoofer—potentially causing a loss in performance and eventual failure.

### Tools You'll Need

- Digging Equipment (shovel, pickax, etc.)
- Nonconductive silicone

*Note: Observe all local and state laws. Contact your local utilities or municipality prior to digging to determine that the proposed location is safe for doing so.*

### Instructions

1. Find a suitable location for the Voyager Sub12 subwoofer.
2. Dig a hole approximately 15-inches long, 13-inches wide and 15-inches deep. (See diagram #5)

## Instalación enterrada

El altavoz de graves Voyager se puede enterrar en el patio o jardín. En la página 5, en **Sugerencias sobre la colocación**, encontrará una serie de sugerencias sobre cómo determinar una ubicación óptima para el altavoz de graves Voyager. Asegúrese de colocar el altavoz de graves Voyager en vertical. En caso contrario, puede almacenarse la humedad en el cono del altavoz de graves y provocar posibles pérdidas de rendimiento y eventuales fallos.

### Herramientas necesarias

- Equipo de excavación (pala, pico, etc.)
- Silicona no conductiva

*Nota: Cumpla todas las leyes locales y estatales. Póngase en contacto con los servicios públicos locales o con las autoridades municipales antes de excavar, para determinar si es seguro hacerlo en la ubicación propuesta.*

### Instrucciones

1. Localice una ubicación adecuada para el altavoz de graves Voyager Sub12.
2. Excave un orificio de unos 38 cm de largo, 33 cm de ancho y 38 cm de profundidad. (Consulte el diagrama n° 5.)

## Installation enterrée

Vous pouvez enterrer le subwoofer dans le jardin ou les platebandes. Pour des conseils sur l'emplacement optimal du subwoofer Voyager, lisez les **Conseils d'installation / d'emplacement** à la page 5. Assurez-vous d'enterrer verticalement le subwoofer. Le cas contraire, de l'humidité pourrait s'accumuler sur le cône du subwoofer – ceci pourrait entraîner des pertes de performances et d'éventuelles défaillances.

### Outils dont vous aurez besoin

- Outils de mouvement de terre (pelle, pioche, etc.)
- Silicone non-conducteur

*Remarque : Respectez toutes les lois locales et nationales. Contactez votre municipalité ou votre fournisseur local avant d'entamer les mouvements de terre, afin de déterminer qu'il n'y a aucun danger pour ce faire.*

### Instructions

1. Déterminez un emplacement adéquat pour le subwoofer Voyager Sub12.
2. Creusez un trou d'environ 38 cm de long, 33 cm de large et avec une profondeur de 38 cm. (Voir diagramme #5.)

## Unterirdische Installation

Der Voyager Subwoofer kann auch in einem Garten oder Freizeitgelände vergraben werden. Tipps für einen optimalen Standort für den Voyager Subwoofer entnehmen Sie bitte den **Tipps zum Aufstellen und zur Standortwahl** auf Seite 5. Achten Sie darauf, dass der Voyager Subwoofer vertikal eingegraben wird. Wird dies nicht beachtet, kann sich Feuchtigkeit auf dem Subwoofer ansammeln, was zu einem möglichen Leistungsverlust und schließlich zum Versagen des Geräts führen kann.

### Benötigte Werkzeuge

- Schaufel, Pickel usw.
- Nichtleitendes Silikon

*Anmerkung: Beachten Sie alle bundesstaatlichen und regionalen Gesetze. Kontaktieren Sie Ihre lokalen Versorgungswerke oder Stadtwerke, bevor Sie mit dem Graben beginnen, um feststellen zu lassen, dass Sie an dem gewählten Standort unbedenklich graben können.*

### Anleitung

1. Wählen Sie einen geeigneten Aufstellungsort für den Voyager Sub12 Subwoofer.
2. Graben Sie ein ca. 38 cm langes, 33 cm breites und 38 cm tiefes Loch. (Siehe Diagramm Nr. 5.)

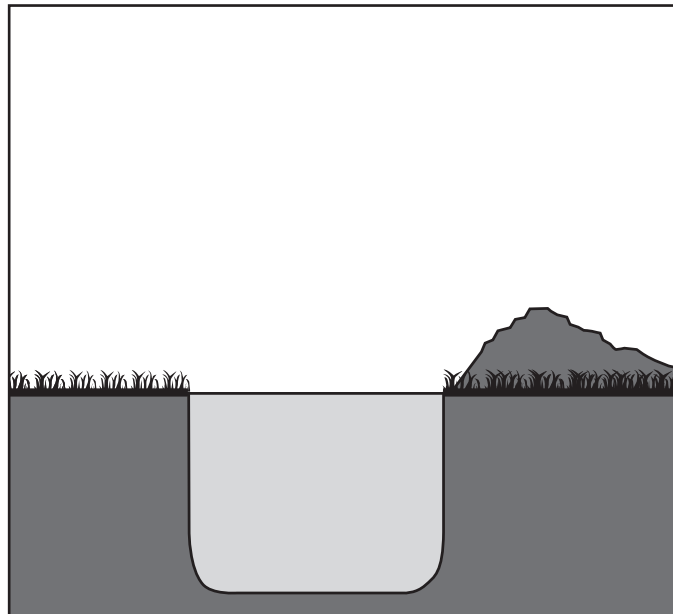

**Diagram #5**

## Buried Installation (cont.)

3. Add approximately 2-inches of soft dirt to the bottom of the hole. This creates a platform for the subwoofer, making positioning easier.
4. Place the Sub12 in the hole. The subwoofer should rest so that the top of the "point" is level with the ground and so the speaker is standing completely vertical. (See diagram #6) Do not mount the subwoofer any deeper than recommended.
5. Fill the area around the Voyager Sub12 with loose dirt. After this is done, firmly compact the loose ground around the subwoofer, making sure that the Sub12 is mounted securely. Once the ground is packed in and around the subwoofer, the Sub12 should not be able to be rocked back and forth.
6. Connect the speaker wire.
7. After the system is checked, use nonconductive silicone to seal the area in and around the binding posts. This will help prevent any corrosion that can occur when bare copper wire is exposed to the elements. Secure the wire to prevent it from being stretched, being pulled, or vibrating against the cabinet.

## Inst. enterrada (cont.)

3. Añada unos 5 cm de tierra blanda a la parte inferior del orificio. Así se crea una plataforma para el altavoz de graves, lo que facilita la colocación.
4. Coloque el Sub12 en el orificio. El altavoz de graves debe apoyarse de forma que la parte superior del "punto" quede nivelada con el suelo, para que el altavoz quede completamente vertical (consulte el diagrama n° 6). No instale el altavoz de graves a una profundidad mayor de la recomendada.
5. Rellene la zona alrededor del Voyager Sub12 con tierra suelta. A continuación, compacte firmemente el terreno suelto alrededor del altavoz de graves, y asegúrese de que el Sub12 quede bien instalado. Cuando se haya compactado el terreno sobre y alrededor del altavoz de graves, éste no deberá poder moverse hacia atrás ni hacia delante.
6. Conecte el cable del altavoz.
7. Después de comprobar el sistema, use silicona no conductiva para sellar la zona de y alrededor de los bornes de conexión. Esto ayudará a evitar cualquier corrosión que pueda producirse si el cable desnudo se expone a los elementos. Asegure el cable para evitar tirones o vibraciones contra la caja.

## Installation enterrée (suite)

3. Versez une couche d'environ 5 cm de sable fin au fond du trou. Celle-ci formera une base pour le subwoofer et facilitera son positionnement.
4. Placez le Sub12 dans le trou. Le subwoofer devrait être placé de façon que le sommet de la « pointe » soit à ras du sol et que le caisson soit totalement à la verticale. (Voir diagramme #6.) Ne placez pas le subwoofer à une profondeur majeure à la recommandée.
5. Remplissez les espaces autour du subwoofer avec du sable fin. Compactez ensuite la terre autour du subwoofer en vous assurant que le Sub12 soit fixé fermement. Dès que la terre est compactée autour du subwoofer, le Sub12 ne devrait pas pouvoir bouger.
6. Connectez le câble d'enceinte.
7. Après avoir contrôlé le système, utilisez du silicone non-conducteur pour isoler la zone des bornes. Ceci évitera la corrosion des conducteurs en cuivre dénudés, en les isolant des intempéries. Fixez le câble pour éviter qu'il soit étiré, endommagé ou qu'il ne vibre contre le caisson.

## Unterirdische Inst. (Forts.)

3. Füllen Sie den Boden mit etwa 5 cm loser Erde auf. Dadurch wird eine Plattform für den Subwoofer geschaffen, die das Positionieren vereinfacht.
4. Legen Sie den Sub12 in das Loch. Der Subwoofer sollte so stehen, dass der oberste „Punkt“ des Geräts ebenerdig liegt, damit der Lautsprecher völlig senkrecht steht. (Siehe Diagramm Nr. 6.) Graben Sie den Subwoofer nicht tiefer ein als empfohlen.
5. Füllen Sie den Bereich um den Voyager Sub12 mit loser Erde auf. Stampfen Sie anschließend die lose Erde um den Subwoofer fest, um sicherzustellen, dass der Sub12 gut gesichert ist. Nachdem die Erde um den Subwoofer festgestampft ist, sollte der Sub12 nicht mehr hin- und herbewegt werden können.
6. Schließen Sie den Lautsprecherdraht an.
7. Überprüfen Sie das System und dichten anschließend den Bereich in den und um die Anschlussklemmen mit nichtleitendem Silikon ab. Dadurch wird Korrosion vermieden, die dann entsteht, wenn ungeschützter Kupferdraht den Elementen ausgesetzt ist. Bringen Sie den Draht sicher an, damit er nicht gedehnt oder gezogen werden kann und durch Kontakt mit dem Gehäuse nicht vibriert.

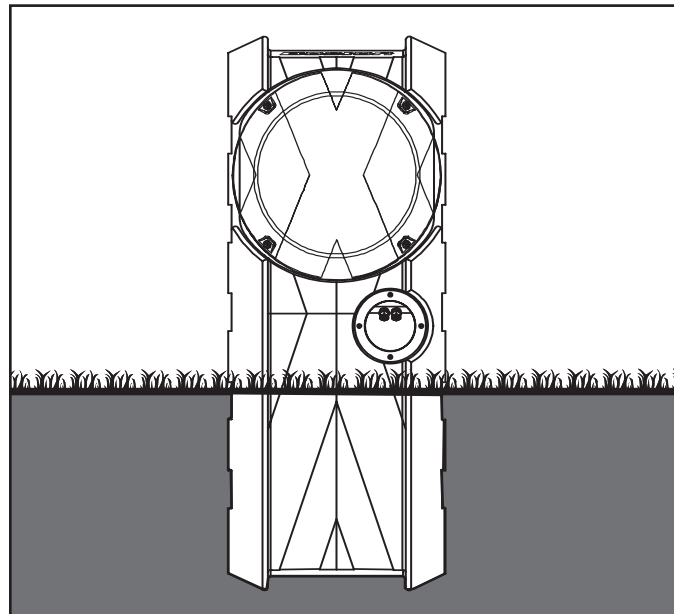

Diagram #6

## Listening Levels / Power Handling

The SA1 Power Amplifier is designed to be the perfect companion to the Voyager subwoofer. Care should be taken in setting the crossover frequency and volume level so that you operate the system in a way that does not produce distortion. Please read the SA1 Power Amplifier manual for information on setting the levels.

If you hear a harsh or distorted sound, turn down the volume. Prolonged or repeated operation of your subwoofer with a distorted signal can cause damage that is not covered under warranty.

## If Service Seems Necessary

First, contact the dealer from whom you purchased the Voyager Sub12. If that is not possible, write to:

**Boston Acoustics, Inc.**  
Attn: Customer Service  
300 Jubilee Drive  
Peabody, MA 01960 USA

Or contact us via e-mail at:

[support@bostonacoustics.com](mailto:support@bostonacoustics.com)

We will promptly advise you of what action to take. If it is necessary to return your speaker to the factory, please ship it prepaid. After it has been repaired, we will return it, with freight prepaid in the United States and Canada.

## Manejo de la potencia y los niveles de audición

El amplificador de potencia SA1 se ha diseñado para ser el compañero perfecto del altavoz de graves Voyager. Debe tenerse cuidado al configurar la frecuencia de cruce y el nivel de volumen para que pueda operarse el sistema de modo que no se produzcan distorsiones. Lea el manual del amplificador de potencia SA1 para obtener información sobre la configuración de los niveles.

Si escucha un sonido molesto o distorsionado, baje el volumen. Un funcionamiento prolongado o repetido del altavoz de graves con una señal distorsionada puede provocar daños no cubiertos por la garantía.

## Si parece necesaria una reparación

En primer lugar, diríjase al proveedor al que compró el Voyager Sub12. Si no es posible, escriba a:

**Boston Acoustics, Inc.**  
Attn: Customer Service  
300 Jubilee Drive  
Peabody, MA 01960 EE.UU.

O póngase en contacto con nosotros a través de correo electrónico en:

[support@bostonacoustics.com](mailto:support@bostonacoustics.com)

Le contestaremos lo antes posible sobre los pasos a seguir. Si fuera necesario devolver el amplificador a la fábrica, hágalo a portes pagados. Una vez reparado, se lo devolveremos a portes pagados dentro de los Estados Unidos y Canadá.

## Niveaux d'écoute/ Contrôle de puissance

L'amplificateur SA1 a été conçu pour former le compagnon parfait du subwoofer Voyager. Réglez soigneusement les niveaux de fréquence de dérivation de transition et de volume, afin que le système ne produise pas de distorsions. Veuillez lire le mode d'emploi de l'amplificateur SA1 pour des informations à propos du réglage des niveaux.

Si vous entendez un son grincheux ou déformé, réduisez le volume. Le fonctionnement prolongé ou répétitif de votre subwoofer à des niveaux de distorsion peut entraîner des dommages non couverts par la garantie.

## Si le service semble nécessaire

Contactez d'abord le distributeur auprès duquel vous avez acquis le Voyager Sub12. Si cela est impossible, contactez :

**Boston Acoustics, Inc.**  
Attn: Customer Service  
300 Jubilee Drive  
Peabody, MA 01960 États-Unis

Ou contactez-nous par courrier électronique à :

[support@bostonacoustics.com](mailto:support@bostonacoustics.com)

Nous vous répondrons rapidement pour vous dire quoi faire. S'il est nécessaire de renvoyer votre enceinte à l'usine, veuillez prépayer les frais de port. Après la réparation, nous vous le renverrons, avec, pour les États-Unis et Canada, les frais de port prépayés.

## Lautstärkenpegel/ Netzanschluss

Der SA1 Leistungsverstärker ist vom Design her der perfekte Begleiter des Voyager Subwoofers. Beim Festlegen der Frequenzweiche und des Lautstärkenpegels ist sorgfältig vorzugehen, damit das System betrieben werden kann, ohne dass Verzerrungen entstehen. Genauere Informationen über das Einstellen der Pegel entnehmen Sie bitte dem SA1 Leistungsverstärker-Handbuch.

Sollte die Tonwiedergabe schrill oder verzerrt sein, drehen Sie die Lautstärke zurück. Ein längerer oder wiederholter Betrieb des Subwoofers mit einem verzerrten Signal kann Schäden verursachen, die nicht im Rahmen der Garantie gedeckt sind.

## Reparaturanforderung

Wenden Sie sich bitte an den Fachhändler, von dem Sie den Voyager Sub12 gekauft haben. Wenn dies nicht möglich ist, schreiben Sie an:

**Boston Acoustics, Inc.**  
Attn: Customer Service  
300 Jubilee Drive  
Peabody, MA 01960 USA

Oder kontaktieren Sie uns per E-Mail unter:

[support@bostonacoustics.com](mailto:support@bostonacoustics.com)

Wir werden Ihnen unverzüglich mitteilen, wie Sie vorgehen sollen. Wenn der Lautsprecher an das Werk zurückgeschickt werden muss, senden Sie ihn bitte frachtfrei zurück. Nach der Reparatur wird er in den Vereinigten Staaten und in Kanada frachtfrei an Sie zurückgesandt.

**Boston**  
Boston Acoustics

300 Jubilee Drive  
Peabody, MA 01960 USA  
978.538.5000  
[www.bostonacoustics.com](http://www.bostonacoustics.com)

Boston, Boston Acoustics, and Voyager are registered trademarks of Boston Acoustics, Inc. DCD is a trademark of Boston Acoustics, Inc. Specifications are subject to change without notice. © 2003 Boston Acoustics, Inc.

042-001681-0